

# USER MANUAL: CORDLESS RANDOM ORBITAL SANDER (CDRS125)



**INSTRUCTIONS FOR PROTECTING THE ENVIRONMENT**  
(WEEE, the waste electrical and electronic equipment directive)

## TABLE OF CONTENTS:

- 1) Package contents
- 2) Safety instructions
- 3) Installing and using the device
- 4) Cleaning and maintenance
- 5) Specifications
- 6) Storage & transportation

## 1) PACKAGE CONTENTS:

- Cordless sander
- Dust container
- Sandpaper (80 grit)
- User manual

## 2) SAFETY INSTRUCTIONS:

 Always take the following precautions into consideration before using the "Cordless random orbital sander" hereinafter referred to as the 'device'.

### EXPLANATION OF USED ICONS

	<b>REMARK!</b> Follow the instructions in the user manual!
	<b>WARNING!</b> Warning for potential risk of death and/or serious irreversible injury!
	<b>WARNING!</b> Risk of suffocation Warning for potential danger to life and/or serious irreversible injury!
	<b>WARNING!</b> Risk of electric shock. Warning for potential risk of death and/or serious irreversible injury!
	<b>WARNING!</b> Risk of flying objects. Warning for potential risk of death and/or serious irreversible injury!
	<b>WARNING!</b> Keep bystanders away. Keep bystanders away from the work area. Warning for potential risk of death and/or serious irreversible injury!
	<b>WARNING!</b> Risk of entrapment or injuries from rotating parts. Warning for potential risk of death and/or serious irreversible injury!
	<b>WARNING!</b> Risk of injuries from sharp objects/edges Keep all body parts away from sharp objects/edges and wear protective gloves while handling the device. Warning for potential risk of death and/or serious irreversible injury!
	<b>WARNING!</b> Wear eye, ear and head protection Wear eye, ear and head protection when using the device.
	<b>WARNING!</b> Do not expose to moisture. Do not expose the device to rain or high humidity.
	<b>CE MARKING</b> Indicates that the product sold in Europe has been assessed to meet high health & safety and environmental protection requirements.

## GENERAL SAFETY WARNINGS

- Read the instructions for use carefully and keep them safe. If you give this device to other people, please also pass on this manual.
- Only use this device in accordance with the instructions in this user manual.
- The intended use is described in this manual. The use of any accessory or attachment or the performance of any operation with this device other than those recommended in this instruction manual may present a risk of personal injury.
- Never allow children and people with restricted physical, sensory or mental capacity or a lack of experience and expertise to use the device. Children must not play with the device. Cleaning and maintenance must not be done by children.
- This device is intended for domestic or similar use, not for professional use.
- The user is responsible for accidents or hazards occurring to other people or their property.



**WARNING!** Do not leave packaging material lying around carelessly. This may become dangerous playing material for children.

**Risk of suffocation!**

## USE

- Prior to use, check the device for visible external damage. Never operate the device if it is damaged.
- Never use the device with any parts of the device missing.
- This device is not a toy and should be kept under strict supervision to prevent children from using the device as a toy.
- Never allow children to use domestic appliances as toys or without supervision. Children are unable to judge the hazards associated with incorrectly using electric appliances.
- Children and pets in the vicinity of the device must always be supervised by an adult.



**WARNING!** Do not use the device when people, especially children, or pets are nearby.



**WARNING!** There is a risk of flying objects when using the device. This can result in serious irreversible injury or even risk of death.



**WARNING!** Always wear protection for eyes, ears and head when operating the device.

- Always wear a dust protection mask when operating the device.
- Dusts from materials such as lead-containing paint, some types of wood, minerals and metal may be harmful to health. Touching or inhaling the dusts can cause allergic reactions and/or ailments of the respiratory tract of the user or persons in the vicinity. Certain dusts such as oak or beech dust are considered carcinogenic, particularly in combination with wood treatment additives (chromate, wood preservatives). Materials containing asbestos may only be processed by experts.
- Always wear substantial footwear and long trousers when operating the device.



**WARNING!** Keep all foreign objects, body parts (such as fingers, hair, etc) or garments away from rotating parts of the device while operating it. This could cause serious irreversible injury or a potential risk of death!



**WARNING!** Keep all body parts (such as fingers, hair, etc) away from the blade, especially during use, and wear protective gloves when handling the device and blades. If you do not, this may cause serious irreversible injury or even risk of death.

- Do not use the device if you are tired, ill or under the influence of alcohol, drugs or medication.
- Always use a dust extractor when operating the device.
- Make sure the workplace is well ventilated.

- Never use the device to sand magnesium workpieces.
- Observe your country's regulations when processing materials.
- Do not use a different size sanding sheet than the plate size. Using a different size could cause serious irreversible injury, jamming, tearing of the sheets or kickback.
- To prevent unintentional starting, ensure the device is turned off before attaching or replacing the battery pack and any accessories or moving the device.
- Do not place the device under any mechanical stress.
- Please handle the device carefully. Jolts, impacts or falls, even from a low height, can damage the device.
- Do not use or store the device in an environment subject to strong static electricity or magnetic fields.
- Do not use the device in the vicinity of flammable gasses and materials, i.e. insecticides, fragrances, lit cigarettes. This may cause electric shock, burns, fire or damage.
- Do not use the device in the immediate vicinity of heat sources such as naked flames (hobs, for example).
- Do not expose the device to direct sunlight, heat sources, excessive humidity or corrosive environments.
- Only operate the device in daylight or with good artificial lighting.
- Remove objects that could get caught or thrown by the device.
- Always be alert when using the device so that you can recognize and handle risks early. Fast intervention can prevent serious injury and damage to property.
- Do not overreach, keep proper footing and balance at all times and never run while using the device.
- Do not lean on the device.
- The warranty will expire immediately if the device is damaged as a result of not observing this user manual. The manufacturer accepts no liability for damage caused by non-compliance with the user manual, negligent use or use which does not comply with the conditions of this user manual.

**WARNING!** Contact with hot components (motor housing, gear box, etc.) may cause burns. Allow the device to cool down before handling.

- Clean the device thoroughly after use (see "cleaning and maintenance").
- Do not use abrasive cleaning solvents to clean the device.
- Do not use foreign objects to clean the device.
- Do not use the device if there are visible signs of damage.
- Do not use the device if it has been dropped or does not operate normally.
- Switch off the device if you discover any faults or signs of damage during use or when you are not operating/using the device or are cleaning it.
- Do not attempt to disassemble or repair the device or modify it in any manner.
- The device does not contain any parts which can be serviced by the user.
- Only allow repairs to be carried out by a qualified service centre. Qualified service centre: after-sales department of the manufacturer or store, which is recognized and authorized to carry out such repairs, so that potential hazards can be prevented. If problems are encountered with the device, please return it to this department.

### ELECTRICITY, BATTERIES AND HEAT

- Make sure your hands are dry before touching the device or the battery pack.
- Make sure that the device and battery pack do not come into contact with heat sources, such as hot hobs or naked flames.
- Check the battery pack regularly for damage.
- Never use the device if the battery pack shows signs of damage, if the device has fallen on the ground or shows any other signs of damage.
- Switch OFF the device and remove the battery pack if you discover any faults during use, find any signs of damage, are not using the device or are cleaning it.
- Remove the battery pack from the device before making any adjustments, changing accessories, or storing the device.
- Only use the Wolfgang battery pack intended specifically for the device.

- Only use the Wolfgang battery pack with the voltage listed on the nameplate of your product.
- To reduce or prevent the risk of personal injury, electrical shock, fire or damage to the device, never insert metal objects in any opening of the charging port or any other openings or ports.
- Do not crush, puncture or dismantle the device; this might damage the battery pack.



**WARNING!** Do not open the casing as this may result in electric shock!



**WARNING!** Damaging the casing and/or piercing the device, can lead to explosion or fire!



**WARNING! Never expose the device to moisture.** Do not use the device during rain, lightning storms, snow or when it can come in contact with any kind of moisture.



**WARNING! To avoid the risk of electric shocks, never immerse the device in water or any other liquid.** And do not use it again if this happens.



**WARNING!** To reduce the risk of fire or electric shock, protect the device from dripping or splashing water and keep it away from objects filled with liquids, such as vases. Such objects should not be placed on or near the device.

- Do not use the device in temperatures below 5 °C or above 40 °C.
- Battery cells can leak under extreme conditions. Wear protective gloves when handling leaking batteries and dispose of the gloves after use. If the battery leaks, do not allow any battery fluid to come into contact with your skin or eyes. If contact has been made, wash the affected area with copious amounts of water and seek medical advice.



**WARNING!** Do not throw the device into a fire, as it may explode!

- Do not dispose of the device in your household waste. Take it to your local recycling station. Contact your local government offices for details.

## 3) INSTALLING AND USING THE DEVICE

Open the packaging carefully before taking out the device. Make sure the device is complete and undamaged. If any components are missing or damaged, contact the vendor and do not use the product. Retain the packaging or recycle it in accordance with local regulations.

There may be production residues on the device. To avoid harmful effects, clean the device thoroughly with a damp cloth, then dry the device with a dry cloth.

### PARTS & FEATURES OF THE DEVICE

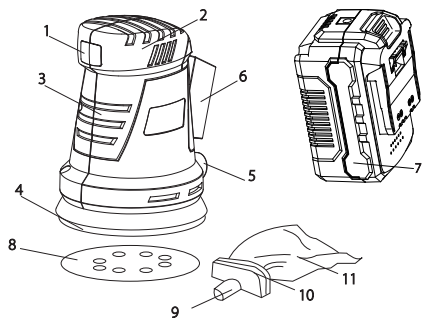

- |                 |                                |
|-----------------|--------------------------------|
| 1. Power switch | 7. Battery pack (not included) |
| 2. Top handle   | 8. Sandpaper (80 grit)         |
| 3. Side handle  | 9. Dust tube                   |
| 4. Base         | 10. Attachment notch           |
| 5. Dust tube    | 11. Dust container             |
| 6. Battery slot |                                |

## FIRST USE

- Remove the device and accessories from the box. Remove any stickers, protective film or plastic from the device.
- Before using the device for the first time, clean it with a damp cloth.
- Thoroughly dry the device.
- Never use aggressive or abrasive cleaning materials, a scouring sponge or steel wool; these could damage the device.

## INSTALLING THE DUST CONTAINER

**Note!** The dust container (11) must always be fitted before operating. Align the dust container (11) with the dust tube (9) and press in the dust container.

## FITTING THE SANDPAPER

**Note!** The sandpaper (8) must always be fitted to the base before operating.

Align the openings of the sandpaper (8) with the openings of the base (4) and press firmly to attach the sandpaper to the base. Make sure the sandpaper is fitted properly and cannot come loose during operation.

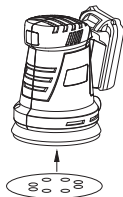

## INSTALLING THE BATTERY PACK

- To install the battery pack (7), slide it into the battery slot (6) until it latches into place with a 'click'. Check that the battery pack is securely locked into place.
- To remove the battery pack (7), press and hold the button at the back of the battery pack and slide the battery pack away from the battery slot (6).

## POWERING THE DEVICE ON/OFF

- To power ON the device, set the power switch (1) to the "I" position.
- To power OFF the device, set the power switch (1) to the "0" position.

## USING THE DEVICE

**⚠ WARNING!** Make sure the device is not in contact with the workpiece or any surface before switching it on.

This device is used for sanding surfaces.

- Attach the sandpaper (8) to the base (4). Make sure the sandpaper is attached securely.
- Hold the device with two hands and power ON the device.
- Place the device flat on the workpiece you want to sand and move the device back and forth.
- Do not apply too much pressure to the device and do not tilt the sanding plate, as this will erode the sandpaper and may damage the sanding plate.
- Empty the dust container when it is half full (see "Emptying the dust container").
- Clean the device after every use (see "Cleaning and maintenance").

## 4) CLEANING AND MAINTENANCE

- Clean the device after every use.
- Switch the device off, make sure the attachment piece has stopped moving and has cooled down, and remove the battery pack from the device.
- Never immerse the device in water or any other liquid.
- Clean the device with a dry cloth, use a brush for areas that are hard to reach. If the device is extremely dirty, clean with a damp cloth and then dry thoroughly.
- Check the air inlet and outlet of the device for dust and dirt. Remove dust and dirt carefully by vacuuming (vacuum cleaner).

- Replace the sandpaper when it starts to wear, for optimal performance and to reduce the risk of injury.
- Never use aggressive or abrasive cleaning materials, a scouring sponge or steel wool; these damage the device and will scratch and damage the surface of the device.
- Thoroughly dry the device.
- Store the device in a dry place.

## EMPTYING THE DUST CONTAINER

When the dust container is half full, it needs to be emptied.

- Remove the dust container (11) by pulling the elastic band from the attachment notch (10).
- Empty the contents of the dust container into the trash can. It is recommended to empty the dust container outdoors.

**⚠ WARNING!** Breathing in dust when emptying the dust container can cause health issues and allergic reactions.

- If the dust container is extremely dirty, use tap water to rinse the dust container. Make sure the dust container is completely dry before using it again.
- Attach the dust container (11) by pulling the elastic band over the attachment notch (10). Make sure it is properly attached before using the device.

## 5) SPECIFICATIONS

- Model: CDRS125
- Rated voltage: 20 V DC
- No Load Speed: 12000/min.
- Plate Size: Ø125 mm
- Weight: 1.40 kg (without battery pack)
- Dimensions without battery pack: 18 x 13 x 15 cm (H x W x D)

## 6) STORAGE & TRANSPORTATION

- When storing the device, it should first be cleaned in accordance with this user manual. The device should be stored in its original packaging.
- Always store the device in a dry and well-ventilated room and beyond the reach of children.
- Protect the device against vibrations and shocks during transport.

All contents and specifications mentioned in this manual are subject to change without prior notice.

#### INSTRUCTIONS FOR PROTECTING THE ENVIRONMENT

(WEEE, the waste electrical and electronic equipment directive, applicable in EU member states)



Your product has been manufactured using high quality materials and components which can be recycled and used again. At the end of its service life, this product cannot be disposed of in normal domestic waste, but must be taken to a special collection point for recycling electrical and electronic equipment. This is indicated in the user manual and in the packaging by the crossed-out wheeled dust bin symbol. Used raw materials are suitable for recycling. You can ask your local competent council about the location of your nearest collection point.

By recycling used appliances or raw materials, you are playing an important role in protecting our environment.

Correct disposal ensures that waste electrical and electronic equipment (which may contain hazardous substances) is recycled and reused appropriately. It helps avoid potential damage to the environment and human health, wildlife and to preserve natural resources.

#### Batteries:

Do not dispose batteries in your household waste. Dispose of batteries by taking them to your local recycling station. Contact your local competent government offices for details.



**Following information is only valid for EU member states.**

If the battery contains more than the values of lead (Pb), mercury (Hg), Cd (Cd) and/or cadmium (Cd) as defined in the Battery Directive (2006/66/EC), then the chemical symbols for Pb, Hg and/or Cd will appear below the crossed-out wheeled dust bin symbol.

Mascot Online BV  
Veluwezoom 32  
1327 AH Almere  
The Netherlands  
[www.mascot-online.nl](http://www.mascot-online.nl)

# DECLARATION OF CONFORMITY

We,  
Mascot Online BV  
Veluwezoom 32  
1327 AH Almere  
The Netherlands

**Declare under our sole responsibility that the product stated below:**

Product name: Cordless random orbital sander

Model: CDRS125

Lot number: 22xxx

Year of manufacture: 2022

complies with the following directives:

2006/42/EC – Machinery Directive

2014/30/EU – EMC Directive

2015/863/EU – Restriction of the use of Certain Hazardous Substances  
in Electrical and Electronic Equipment.

and with the following harmonised European standards,  
respectively:

**EN 62841-1:2015**

**EN 62841-2-4:2014**

**EN 55014-1:2017**

**EN 55014-2:2015**

Place of issue: Almere

Date of issue: 29-11-2021

Signature:



Authorized Signature name: B. van Dijk

Title: Managing Director

# GEbruikersHANDLEIDING: SNOERLOZE EXCENTRISCHE SCHUURMACHINE (CDRS125)

## INHOUDSOPGAVE:

- 1) Inhoud verpakking
- 2) Veiligheidsinstructies
- 3) Installatie en gebruik van het apparaat
- 4) Reiniging en onderhoud
- 5) Specificaties
- 6) Opslag en transport

## 1) INHOUD VERPAKKING

- Snoerloze schuurmachine
- Stofzak
- Schuurpapier (korrel 80)
- Gebruikershandleiding

## 2) VEILIGHEIDSinSTRUCTIES



Tref altijd de volgende voorzorgsmaatregelen voordat u de 'Snoerloze excentrische schuurmachine' gebruikt (hierna 'apparaat' te noemen).

### UITLEG VAN DE GEBRUIKTE PICTOGRAMMEN

	<b>OPMERKING!</b> Volg de instructies in deze gebruikershandleiding!
	<b>WAARSCHUWING!</b> Waarschuwing voor mogelijk levensgevaar en/of ernstig blijvend letsel!
	<b>WAARSCHUWING!</b> Kans op verstikking Waarschuwing voor mogelijk levensgevaar en/of ernstig blijvend letsel!
	<b>WAARSCHUWING!</b> Risico op elektrische schok Waarschuwing voor mogelijk levensgevaar en/of ernstig blijvend letsel!
	<b>WAARSCHUWING!</b> Risico van rondvliegende voorwerpen Waarschuwing voor mogelijk levensgevaar en/of ernstig blijvend letsel!
	<b>WAARSCHUWING!</b> Houd omstanders uit de buurt Houd omstanders uit de buurt van het werkgebied. Waarschuwing voor mogelijk levensgevaar en/of ernstig blijvend letsel!
	<b>WAARSCHUWING!</b> Kans op beknelling of letsel door draaiende onderdelen. Waarschuwing voor mogelijk levensgevaar en/of ernstig blijvend letsel!
	<b>WAARSCHUWING!</b> Kans op letsel door scherpe objecten/randen Houd alle lichaamsdelen uit de buurt van scherpe objecten/randen en draag beschermende handschoenen bij het hanteren van het apparaat. Waarschuwing voor mogelijk levensgevaar en/of ernstig blijvend letsel!
	<b>WAARSCHUWING!</b> Draag bescherming voor de ogen, oren en het hoofd Draag bescherming voor de ogen, oren en het hoofd wanneer u het apparaat gebruikt.
	<b>WAARSCHUWING!</b> Stel het apparaat niet bloot aan vocht Stel het apparaat niet bloot aan regen of een hoge luchtvochtigheid.

	<b>CE-MARKERING</b> Geeft aan dat het product dat in Europa wordt verkocht, voldoet aan hoge eisen op het gebied van gezondheid, veiligheid en milieubescherming.
	<b>MILIEUVOORSCHRIFTEN</b> (AEEA, de richtlijn voor afgedankte elektrische en elektronische apparatuur)

## ALGEMENE VEILIGHEIDSWAARSCHUWINGEN

- Lees deze instructies vóór gebruik goed door en bewaar ze op een veilige plaats. Als u dit apparaat aan iemand anders geeft, geef deze handleiding daar dan bij.
- Gebruik dit apparaat uitsluitend volgens de instructies in deze gebruikershandleiding.
- Het beoogde gebruik van het apparaat wordt beschreven in deze handleiding. Het gebruik van accessoires of hulpstukken of het uitvoeren van handelingen met dit apparaat anders dan die welke in deze handleiding worden aanbevolen, kan leiden tot persoonlijk letsel.
- Laat kinderen en mensen met beperkte lichamelijke, zintuiglijke of geestelijke vermogens of een gebrek aan ervaring en expertise nooit het apparaat gebruiken. Laat kinderen nooit met het apparaat spelen. Reiniging en onderhoud mogen niet worden uitgevoerd door kinderen.
- Dit apparaat is uitsluitend bedoeld voor huishoudelijke doeleinden of vergelijkbaar gebruik, niet voor professioneel gebruik.
- De gebruiker is aansprakelijk voor ongevallen of gevaren die zich voordoen voor andere personen of hun eigendommen.
- WAARSCHUWING!** Laat verpakkingsmateriaal niet onbeheerd rondslingeren. Het kan gevaar opleveren wanneer kinderen ermee spelen. **Kans op verstikking!**

## GEbruIK

- Controleer het apparaat vóór gebruik op zichtbare beschadigingen aan de buitenkant. Gebruik het apparaat niet als het beschadigd is.
- Gebruik het apparaat nooit als er onderdelen van het apparaat ontbreken.
- Dit apparaat is geen speelgoed. Houd kinderen altijd in de gaten om te voorkomen dat ze met het apparaat spelen.
- Zorg ervoor dat kinderen nooit gaan spelen met huishoudelijke apparatuur; houd altijd toezicht. Kinderen zijn niet in staat de gevaren te beoordelen die gepaard gaan met onjuist gebruik van elektrische apparaten.
- Kinderen en huisdieren die zich in de buurt van het apparaat bevinden, moeten altijd door een volwassene in de gaten worden gehouden.
- WAARSCHUWING!** Gebruik het apparaat niet in de buurt van mensen, vooral kinderen, of huisdieren.
- WAARSCHUWING!** Bij gebruik van het apparaat bestaat het risico van rondvliegende voorwerpen. Dit kan leiden tot ernstig blijvend letsel of zelfs levensgevaar.
- WAARSCHUWING!** Draag altijd bescherming voor ogen, oren en hoofd wanneer u het apparaat bedient.
- Draag altijd een stofmasker wanneer u het apparaat bedient.
- Stof van materialen zoals loodhoudende verf, bepaalde soorten hout, mineralen en metaal kunnen schadelijk zijn voor de gezondheid. Het aanraken of inademen van dit stof kan allergische reacties en/of luchtwegaandoeningen veroorzaken bij de gebruiker of personen die zich in de nabije omgeving bevinden. Bepaalde soorten stof, zoals stof van eiken- of beukenhout, worden als kankerwerkkend beschouwd, met name in combinatie met houtbehandelingsadditieven (chromaat, houtconserveringsmiddelen). Asbesthoudende materialen mogen alleen worden verwerkt door gespecialiseerde personen.
- Draag altijd stevig schoeisel en een lange broek wanneer u het apparaat bedient.



**WAARSCHUWING!** Houd alle voorwerpen, lichaamsdelen (zoals vingers en haar) of kledingstukken uit de buurt van de draaiende delen van het apparaat tijdens het gebruik ervan. Dit kan leiden tot ernstig blijvend letsel of zelfs levensgevaar!



**WAARSCHUWING!** Houd alle lichaamsdelen (zoals vingers, haar etc.) uit de buurt van de messen, vooral tijdens het gebruik, en draag beschermende handschoenen bij het hanteren van het apparaat en de messen. Als u dit niet doet, kan dit leiden tot ernstig blijvend letsel of zelfs levensgevaar.

- Gebruik het apparaat niet wanneer u vermoed bent of onder invloed bent van alcohol, drugs of medicijnen.
- Gebruik altijd een stofzuiger wanneer u het apparaat bedient.
- Zorg dat de ruimte goed geventileerd is.
- Gebruik het apparaat nooit om oppervlakken van magnesium te schuren.
- Houd u aan de landelijke regelgeving bij het verwerken van materialen.
- Gebruik geen schuurpapier dat een ander formaat heeft dan de schuurzool. Het gebruik van een ander formaat schuurpapier kan leiden tot ernstig blijvend letsel, vastlopen van het apparaat, scheuren van het schuurpapier of terugslag.
- Om onbedoeld starten te voorkomen, moet u ervoor zorgen dat het apparaat is uitgeschakeld voordat u de batterij en eventuele accessoires bevestigt of vervangt of het apparaat verplaatst.
- Zorg ervoor dat het apparaat niet wordt blootgesteld aan enige mechanische belasting.
- Ga voorzichtig met het apparaat om. Het apparaat kan beschadigd raken door een schok, stoot of val, zelfs van een geringe hoogte.
- Gebruik of bewaar het apparaat niet in een omgeving met sterke statische elektriciteit of magnetische velden.
- Gebruik het apparaat niet in de buurt van brandbare gassen en materialen, zoals insecticiden, parfums en brandende sigaretten. Dit kan een elektrische schok, brandwonden, brand of schade veroorzaken.
- Gebruik het apparaat niet in de buurt van hittebronnen zoals open vuur (gasfornuis) of kookplaten.
- Bescherm het apparaat tegen direct zonlicht, warmtebronnen, overmatige vochtigheid en corrosieve omgevingen.
- Gebruik het apparaat alleen bij daglicht of bij goed kunstlicht.
- Verwijder voorwerpen die door het apparaat kunnen worden gegrepen of weggeslingerd.
- Wees altijd alert wanneer u het apparaat gebruikt, zodat u risico's in een vroeg stadium kunt herkennen en voorkomen. Snel ingrijpen kan ernstig letsel en materiële schade voorkomen.
- Zorg ervoor dat u niet te ver reikt, dat u stevig staat en dat u nooit hard loopt met het apparaat.
- Leun niet op het apparaat.
- De garantie vervalt onmiddellijk als het apparaat wordt beschadigd als gevolg van het niet in acht nemen van deze gebruikershandleiding. De fabrikant aanvaardt geen aansprakelijkheid voor schade als gevolg van het niet in acht nemen van de gebruikershandleiding, onzorgvuldig gebruik of gebruik dat niet overeenstemt met de voorwaarden in deze gebruikershandleiding.



**WAARSCHUWING!** Contact met hete onderdelen (zoals de behuizing van de motor en de tandwielkast) kan brandwonden veroorzaken. Laat het apparaat afkoelen voordat u het vastpakt.

- Maak het apparaat na gebruik grondig schoon (zie 'Reiniging en onderhoud').
- Gebruik geen schurende schoonmaakmiddelen om het apparaat te reinigen.
- Gebruik geen vreemde voorwerpen om het apparaat schoon te maken.
- Gebruik het apparaat niet als het zichtbaar beschadigd is.
- Gebruik het apparaat niet wanneer het is gevallen of niet normaal functioneert.
- Schakel het apparaat uit als u storingen of tekenen van beschadiging ontdekt tijdens het gebruik of wanneer u het apparaat niet gebruikt of het aan het reinigen bent.

- Probeer het apparaat niet te demonteren, te repareren of anderszins aan te passen.
- Het apparaat bevat geen onderdelen die door de gebruiker kunnen worden onderhouden.
- Laat reparaties uitsluitend uitvoeren door een gekwalificeerd servicecentrum. Erkend servicecentrum: serviceafdeling van de fabrikant of winkel die erkend en bevoegd is om dergelijke reparaties uit te voeren, zodat mogelijke gevaren worden vermeden. Als u problemen met het apparaat ondervindt, breng het dan naar dit servicecentrum.

## ELEKTRICITEIT, BATTERIJEN EN WARMTE

- Zorg ervoor dat uw handen droog zijn voordat u het apparaat of de batterij aanraakt.
- Zorg ervoor dat het apparaat en de batterij niet in aanraking komen met hittebronnen, zoals een hete kookplaat of open vuur.
- Controleer de batterij regelmatig op beschadigingen.
- Gebruik het apparaat niet als de batterij beschadigingen vertoont of als het apparaat op de grond is gevallen of andere sporen van schade vertoont.
- Schakel het apparaat uit en verwijder de batterij als u tijdens het gebruik fouten ontdekt, tekenen van beschadiging aantreft, het apparaat niet gebruikt of het reinigt.
- Verwijder de batterij uit apparaat voordat u enige aanpassingen maakt, accessoires verwisselt of het apparaat opbergt.
- Gebruik alleen de Wolfgang-batterij die speciaal voor het apparaat is bedoeld.
- Gebruik alleen de Wolfgang-batterij met het voltage dat staat vermeld op het typeplaatje van het product.
- Steek nooit metalen voorwerpen in een opening van de oplaadpoort of in andere openingen of poorten om het risico van persoonlijk letsel, elektrische schok, brand of schade aan het apparaat te verminderen of voorkomen.
- Zorg ervoor dat het apparaat niet wordt beschadigd of gedemonteerd; hierdoor kan de batterij beschadigd raken.



**WAARSCHUWING!** Open de behuizing niet. Als u dit wel doet, loopt u kans op een elektrische schok!



**WAARSCHUWING!** Beschadiging van de behuizing en/of het apparaat zelf kan leiden tot een explosie of brand!



**WAARSCHUWING!** Stel het apparaat nooit bloot aan vocht.



Gebruik het apparaat niet als het regent, onweert, sneeuwt of als het in contact kan komen met enige vorm van vocht.



**WAARSCHUWING! Om het risico van een elektrische schok te voorkomen,** moet u het apparaat **nooit** onderdompelen in water of een andere vloeistof. Als dit wel is gebeurd, gebruik het dan niet meer.



**WAARSCHUWING!** Om de kans op brand of een elektrische schok te verminderen, moet u het apparaat beschermen tegen druppelend of opspattend water en uit de buurt houden van met water gevulde voorwerpen zoals vazen. Dergelijke voorwerpen mogen niet op of in de buurt van het apparaat worden geplaatst.

- Gebruik het apparaat niet bij temperaturen lager dan 5°C of hoger dan 40°C.
- Onder extreme omstandigheden kunnen batterijcellen gaan lekken. Draag beschermende handschoenen bij het hanteren van lekkende batterijen en gooi de handschoenen na gebruik weg. Wanneer een batterij lekt, moet u voorkomen dat batterijvloeistof op uw huid of in uw ogen terecht komt. Wanneer batterijvloeistof in contact is gekomen met de huid of ogen, moet het betreffende gebied worden afgespoeld met grote hoeveelheden water en moet u een arts raadplegen.
- **WAARSCHUWING!** Gooi het apparaat nooit in een vuur omdat het kan ontploffen!
- Gooi het apparaat niet weg met het huisafval. Breng het apparaat naar een plaatselijk recycling-adres. Neem contact op met uw gemeente voor nadere informatie.

### 3) INSTALLATIE EN GEBRUIK VAN HET APPARAAT

Open de verpakking voorzichtig en haal het apparaat eruit. Controleer of het apparaat volledig en onbeschadigd is. Mochten er onderdelen beschadigd zijn of ontbreken, neem dan contact op met de verkoper en gebruik het product niet. Bewaar de verpakking of recycle deze zoals voorgeschreven door lokale regelgeving.

Er kunnen nog productieresten op het apparaat aanwezig zijn. Om schadelijke effecten te voorkomen, moet u het apparaat grondig reinigen met een vochtige doek en vervolgens afdrogen met een droge doek.

#### ONDERDELEN EN FUNCTIES VAN HET APPARAAT

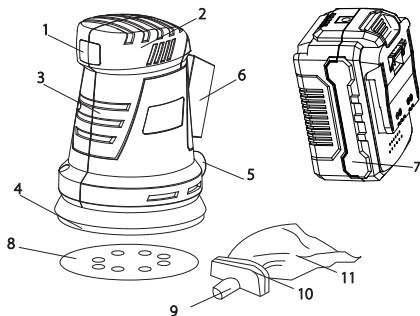

- |                        |                               |
|------------------------|-------------------------------|
| 1. Aan/uit-schakelaar  | 7. Batterij (niet inbegrepen) |
| 2. Bovenhandgreep      | 8. Schuurpapier (korrel 80)   |
| 3. Zijhandgreep        | 9. Stofbuis                   |
| 4. Voet                | 10. Bevestigingshulpstuk      |
| 5. Stofbuis            | 11. Stofzak                   |
| 6. Sleuf voor batterij |                               |

#### EERSTE GEBRUIK

- Haal het apparaat en de accessoires voorzichtig uit de doos. Verwijder eventuele stickers, beschermfolie of plastic van het apparaat.
- Voordat u het apparaat voor het eerst gebruikt, moet u het reinigen met een vochtige doek.
- Droog het apparaat goed af.
- Gebruik nooit agressieve of schurende schoonmaakmiddelen, een schuurspons of staalwol. Deze kunnen het apparaat beschadigen.

#### DE STOFZAK PLAATSEN

**Let op!** De stofzak (11) moet altijd vóór gebruik worden geplaatst. Neem de stofzak (11) en de stofbuis (9) vast en bevestig de stofzak aan de stofbuis.

#### HET SCHUURPAPIER BEVESTIGEN

**Let op!** Het schuurpapier (8) moet altijd vóór gebruik worden geplaatst. Plaats het schuurpapier (8) met de openingen over de openingen van de voet (4) en druk stevig aan om het schuurpapier op de voet te bevestigen. Zorg dat het schuurpapier goed vast zit en niet los kan komen tijdens het gebruik.

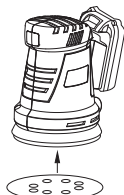

#### PLAATSEN VAN DE BATTERIJ

- Om de batterij (7) te plaatsen, schuift u deze in de batterijsleuf (6) totdat deze met een klik op zijn plaats vastklikt. Controleer of de batterij goed op zijn plaats is vergrendeld.
- Om de batterij (7) te verwijderen, houdt u de knop aan de achterkant van de batterij ingedrukt en schuift u de batterij uit de batterijsleuf (6).

#### HET APPARAAT AAN-/UIT-ZETTEN

- Om het apparaat AAN te zetten, zet u de aan/uit-schakelaar (1) op 'I'.
- Om het apparaat UIT te zetten, zet u de aan/uit-schakelaar (1) op 'O'.

#### GEBRUIK VAN HET APPARAAT

**WAARSCHUWING!** Zorg ervoor dat het apparaat niet in contact is met het werkoppervlak voordat u het aanzet.

Het apparaat wordt gebruikt voor het schuren van oppervlakken.

- Bevestig het schuurpapier (8) op de voet (4). Zorg ervoor dat het schuurpapier goed vast zit.
- Houd het apparaat met twee handen vast en zet het apparaat AAN.
- Plaats het apparaat plat op het oppervlak dat u wilt schuren en beweeg het apparaat heen en weer.
- Oefen niet te veel druk uit op het apparaat en kantel de schuurzool niet. Hierdoor slijt het schuurpapier af en kan de schuurzool beschadigd raken.
- Leeg de stofzak als deze halfvol is (zie "Legen van de stofzak").
- Maak het apparaat na elk gebruik schoon (zie "Reiniging en onderhoud").

### 4) REINIGING EN ONDERHOUD

- Maak het apparaat na elk gebruik schoon.
- Schakel het apparaat uit, zorg ervoor dat het opzetstuk niet meer beweegt en is afgekoeld, en verwijder de batterij van het apparaat.
- Dompel het apparaat nooit onder in water of een andere vloeistof.
- Reinig het apparaat met een droge doek, gebruik een borstel voor moeilijk bereikbare plaatsen. Als het apparaat erg vuil is, reinig het dan met een vochtige doek en droog het daarna goed af.
- Controleer de luchtinlaat en -uitlaat van het apparaat op stof en vuil. Verwijder stof en vuil voorzichtig met een stofzuiger.
- Vervang het schuurpapier als het begint te slijten voor optimale prestaties en om het risico op letsel te beperken.
- Gebruik nooit agressieve of schurende schoonmaakmiddelen, een schuurspons of staalwol. Dit kan het apparaat beschadigen en het oppervlak van het apparaat krassen en beschadigen.
- Droog het apparaat goed af.
- Berg het apparaat op een droge plaats op.

#### LEGEN VAN DE STOFZAK

Als de stofzak halfvol is, moet deze worden geleegd.

- Verwijder de stofzak (11) door de elastische band van het bevestigingshulpstuk (10) te trekken.
- Leeg de inhoud van de stofzak in de vuilnisbak. Het wordt aanbevolen de stofzak buiten te legen.

- ⚠ WAARSCHUWING!** Het inademen van stof bij het legen van de stofzak kan gezondheidsproblemen en allergische reacties veroorzaken.
- Als de stofzak erg vuil is, kunt u deze met kraanwater schoonspelen. Zorg dat de stofzak helemaal droog is voordat u deze weer gaat gebruiken.
- Bevestig de stofzak (11) door de elastische band over het bevestigingshulpstuk (10) te trekken. Zorg dat de stofzak goed vast zit voordat u het apparaat gebruikt.



## 5) SPECIFICATIES

- Model: CDRS125
- Nominale spanning: 20 V DC
- Toerental onbelast: 12000/min.
- Formaat schuurzool: Ø125 mm
- Gewicht: 1,40 kg (zonder batterij)
- Afmetingen zonder batterij: 18 x 13 x 15 cm (H x B x D)

## 6) OPSLAG EN TRANSPORT

- Voordat u het apparaat opbergt, moet u het eerst reinigen zoals beschreven in deze gebruikershandleiding. Bewaar het apparaat in de oorspronkelijke verpakking.
- Berg het apparaat altijd op in een droge, goed geventileerde ruimte, buiten bereik van kinderen.
- Bescherm het apparaat tijdens transport tegen trillingen en schokken.

*Alle in deze handleiding vermelde informatie en specificaties kunnen zonder voorafgaande kennisgeving worden gewijzigd.*

### MILIEUVOORSCHRIFTEN

(AEEA, de richtlijn voor afgedankte elektrische en elektronische apparatuur die in EU-lidstaten van kracht is)



Dit product is vervaardigd van kwalitatief hoogwaardige materialen en onderdelen die gerecycled en opnieuw gebruikt kunnen

worden. Aan het einde van zijn levensduur mag dit product niet afgevoerd worden met het normale huisafval. In plaats daarvan moet het worden ingeleverd bij een inzamelpunt voor afgedankte elektrische en elektronische apparatuur. Dit wordt in de handleiding en op de verpakking weergegeven door de afvalcontainer met een kruis erdoor. De gebruikte grondstoffen kunnen worden gerecycled.

Informeer bij uw gemeente waar het dichtstbijzijnde inzamelpunt is.

Door gebruikte apparatuur of grondstoffen te recyclen, levert u een belangrijke bijdrage aan het beschermen van het milieu.

Correcte verwijdering zorgt ervoor dat afgedankte elektrische en elektronische apparatuur (die gevaarlijke stoffen kan bevatten) op de juiste manier wordt gerecycled en hergebruikt. Dit helpt mogelijke schade aan het milieu en de gezondheid van de mens en wilde dieren te voorkomen, en de natuurlijke hulpbronnen in stand te houden.

### Batterijen:

Gooi batterijen nooit weg bij het huishoudelijk afval. Breng lege batterijen naar het lokale inzamelpunt voor recycling. Neem contact op met uw gemeente voor nadere informatie.



### De volgende informatie geldt alleen voor EU-lidstaten.

Als de batterij de in de richtlijn inzake batterijen en accu's (2006/66/EG) vermelde waarden van lood (Pb), kwik (Hg) en/of, cadmium (Cd) overschrijdt, worden de chemische symbolen voor Pb, Hg en/of Cd weergegeven onder de afvalcontainer met een kruis erdoor.

## CONFORMITEITSVERKLARING

Wij,  
Mascot Online BV  
Veluwezoom 32  
1327 AH Almere  
Nederland

**Verklaren op basis van onze eigen verantwoordelijkheid dat het hieronder vermelde product:**

Naam product: Snoerloze excentrische schuurmachine  
Model: CDRS125  
Partijnummer: 22xxx  
Fabricagejaar: 2022

voldoet aan de volgende richtlijnen:

2006/42/EG - Machinerichtlijn  
2014/30/EU - EMC-richtlijn  
2015/863/EU - Richtlijn inzake de beperking van het gebruik van bepaalde gevaarlijke stoffen in elektrische en elektronische apparatuur.

en tevens aan de volgende geharmoniseerde Europese normen, respectievelijk:

**EN 62841-1:2015**  
**EN 62841-2-4:2014**  
**EN 55014-1:2017**  
**EN 55014-2:2015**

Plaats van publicatie: Almere  
Datum publicatie: 29-11-2021

Handtekening:



Naam bevoegde ondertekenaar: B. van Dijk  
Functie: Managing Director

# MODE D'EMPLOI: PONCEUSE ORBITALE SANS FIL (CDRS125)

## SOMMAIRE :

- 1) Contenu du paquet
- 2) Consignes de sécurité
- 3) Installation et utilisation de l'appareil
- 4) Nettoyage et entretien
- 5) Spécifications
- 6) Entreposage et transport

## 1) CONTENU DU PAQUET

- Ponceuse sans fil
- Conteneur à poussières
- Papier de verre (grain de 80)
- Mode d'emploi

## 2) CONSIGNES DE SÉCURITÉ



Veillez toujours respecter les précautions suivantes avant d'utiliser la « Ponceuse orbitale sans fil », ci-après dénommée l'« appareil ».

### EXPLICATION DES ICÔNES UTILISÉES

	<b>REMARQUE !</b> Suivez les instructions dans le manuel d'utilisation !
	<b>AVERTISSEMENT !</b> Avertissement pour risque de mort et/ou blessures graves et irréversibles !
	<b>AVERTISSEMENT !</b> Risque d'étouffement Risque menaçant la vie et/ou blessures graves et irréversibles !
	<b>AVERTISSEMENT !</b> Risque d'électrocution Avertissement pour risque de mort et/ou blessures graves et irréversibles !
	<b>AVERTISSEMENT !</b> Risque de projections Avertissement pour risque de mort et/ou blessures graves et irréversibles !
	<b>AVERTISSEMENT !</b> Gardez les spectateurs à l'écart Gardez les spectateurs à l'écart de la zone de travail. Avertissement pour risque de mort et/ou blessures graves et irréversibles !
	<b>AVERTISSEMENT !</b> Risque de pincement ou de blessures dues aux parties rotatives Avertissement pour risque de mort et/ou blessures graves et irréversibles !
	<b>AVERTISSEMENT !</b> Risque de blessures dues aux objets/bords tranchants Maintenez chaque partie du corps à l'écart des objets/bords tranchants et portez des gants de protection lorsque vous manipulez l'appareil. Avertissement pour risque de mort et/ou blessures graves et irréversibles !
	<b>AVERTISSEMENT !</b> Portez des protections pour les yeux, les oreilles et la tête Portez des protections pour les yeux, les oreilles et la tête lorsque vous utilisez l'appareil.
	<b>AVERTISSEMENT !</b> N'exposez pas l'appareil à l'humidité N'exposez pas l'appareil à la pluie ou à des conditions d'humidité élevée.

### MARQUAGE CE



Indique que le produit vendu en Europe a été évalué afin de répondre à des exigences élevées en matière de sécurité, de santé et de protection de l'environnement.



**CONSIGNES POUR LA PROTECTION DE L'ENVIRONNEMENT (DEEE, la directive relative aux déchets d'équipements électriques et électroniques)**

### AVERTISSEMENTS DE SÉCURITÉ GÉNÉRAUX

- Lisez attentivement le mode d'emploi et conservez-le en lieu sûr. Si vous remettez cet appareil à une autre personne, transmettez-lui également ce mode d'emploi.
- Utilisez cet appareil uniquement en respectant les consignes de ce mode d'emploi.
- L'utilisation prévue est décrite dans ce mode d'emploi. L'utilisation de tout accessoire ou l'exécution de toute opération avec cet appareil autre que celles recommandées dans ce mode d'emploi présente un risque de blessure.
- Ne laissez jamais les enfants et les personnes dont les capacités physiques, sensorielles ou mentales sont limitées ou qui manquent d'expérience et d'expertise utiliser cet appareil. Les enfants ne doivent pas jouer avec l'appareil. Le nettoyage et l'entretien ne doivent pas être effectués par des enfants.
- Cet appareil est destiné à un usage domestique ou similaire, et pas à un usage professionnel.
- L'utilisateur est responsable en cas d'accidents ou de dangers pouvant survenir à d'autres personnes ou leurs biens.



**AVERTISSEMENT !** Ne laissez pas traîner le matériel d'emballage. Celui-ci pourrait être dangereux si des enfants jouent avec. **Risque de suffocation !**

### UTILISATION

- Avant l'utilisation, assurez-vous que l'appareil ne présente pas de dommages externes visibles. Ne faites jamais fonctionner l'appareil s'il est endommagé.
- N'utilisez jamais l'appareil s'il manque des pièces.
- Ce produit n'est pas un jouet et doit être surveillé pour éviter que les enfants jouent avec celui-ci.
- Ne laissez jamais des enfants utiliser des appareils ménagers en guise de jouet sans surveillance. Les enfants ne peuvent pas reconnaître les risques liés à une utilisation incorrecte d'appareils électriques.
- Les enfants se trouvant à proximité de l'appareil doivent toujours être surveillés par un adulte.
- **AVERTISSEMENT !** N'utilisez pas l'appareil lorsque des personnes, en particulier des enfants, ou des animaux domestiques se trouvent à proximité.
- **AVERTISSEMENT !** L'utilisation de l'appareil présente un risque de projections. Ce risque peut entraîner des blessures graves et irréversibles, voire mortelles.
- **AVERTISSEMENT !** Portez toujours des protections pour les yeux, les oreilles et la tête lorsque vous utilisez l'appareil.
- Portez toujours un masque de protection anti-poussière lorsque vous utilisez l'appareil.
- Les poussières provenant de matières telles que la peinture contenant du plomb, certains types de bois, de minéraux et de métaux, peuvent nuire à la santé. Toucher ou respirer les poussières peut provoquer des réactions allergiques et/ou des maladies des voies respiratoires chez l'utilisateur ou les personnes qui l'entourent. Certaines poussières, comme les poussières de chêne ou d'hêtre, sont considérées comme cancérogènes, en particulier lorsqu'elles sont associées à des additifs destinés au traitement du bois (chromate, conservateurs pour bois). Les matériaux contenant de l'amiante peuvent uniquement être traités par des experts en la matière.

- Portez toujours des chaussures solides et un pantalon long lorsque vous utilisez l'appareil.



**AVERTISSEMENT ! Tenez les corps étrangers, les parties du corps (par exemple : les doigts, les cheveux, etc.) ou les vêtements éloignés des parties rotatives de l'appareil. Ces inattentions pourraient causer une blessure grave et irréversible ou un risque de mort !**



**AVERTISSEMENT ! Tenez les parties du corps (par exemple : les doigts, les cheveux, etc.) à l'écart de la lame, surtout pendant l'utilisation. Portez des gants de protection lors de la manipulation de l'appareil ou des lames. A défaut, vous risquez de lourdes blessures, voire la mort.**

- N'utilisez pas l'appareil si vous êtes fatigué, malade ou sous l'influence d'alcool, de drogues ou de médicaments.
- Utilisez toujours un extracteur de poussière pendant l'emploi.
- Assurez-vous que le lieu de travail est bien ventilé.
- N'utilisez jamais l'appareil pour poncer des pièces en magnésium.
- Respectez toujours les normes de votre pays pendant le traitement de matériaux.
- N'utilisez pas de feuille abrasive d'une autre taille que celle du plateau de ponçage. L'usage d'une taille différente peut causer des blessures irréversibles graves, un coinçement ou un déchirement des feuilles, ou encore un rebond.
- Pour éviter tout démarrage involontaire, assurez-vous que l'appareil est éteint avant de fixer ou de remplacer le bloc-batterie et tout accessoire ou de déplacer l'appareil.
- N'exposez pas l'appareil à des contraintes mécaniques.
- Manipulez l'appareil avec précaution. Tout choc, impact ou chute, même de faible hauteur, peut endommager l'appareil.
- N'utilisez ou ne stockez pas l'appareil dans un endroit soumis à une forte électricité statique ou des champs magnétiques.
- N'utilisez pas l'appareil à proximité de gaz et de matériaux inflammables, tels que des insecticides, des parfums ou des cigarettes allumées. Cela peut provoquer une électrocution, des brûlures, un incendie ou des dommages.
- N'utilisez pas l'appareil à proximité de sources de chaleur telles que des flammes nues (une cuisinière par exemple).
- N'exposez pas l'appareil à la lumière directe du soleil, des sources de chaleur, une humidité excessive ou un milieu corrosif.
- Ne faites fonctionner l'appareil qu'à la lumière du jour ou sous un bon éclairage artificiel.
- Éloignez les objets qui pourraient être touchés ou projetés par l'appareil.
- Faites toujours preuve de vigilance en utilisant l'appareil afin de pouvoir reconnaître et prévenir les risques à temps. Une intervention rapide peut éviter des blessures graves et des dommages matériels.
- Ne dépassez pas les limites, gardez toujours un bon équilibre et ne courez jamais en utilisant l'appareil.
- Ne vous appuyez pas sur l'appareil.
- La garantie sera immédiatement annulée si l'appareil est endommagé en conséquence du non-respect du mode d'emploi. Le fabricant décline toute responsabilité pour les dommages causés par le non-respect du mode d'emploi, une utilisation négligente ou une utilisation qui ne respecte pas les conditions du mode d'emploi.



**AVERTISSEMENT ! Toucher des composants chauds (capot du moteur, boîte de vitesses, etc.) peut provoquer des brûlures. Laissez refroidir l'appareil avant de le manipuler.**

- Après l'utilisation, nettoyez méticuleusement l'appareil (voir « Nettoyage et entretien »).
- N'utilisez pas de produits abrasifs pour nettoyer l'appareil.
- N'utilisez pas d'objets étrangers pour nettoyer l'appareil.
- N'utilisez pas l'appareil s'il présente des signes visibles de dommage.
- N'utilisez pas l'appareil s'il est tombé ou s'il ne fonctionne pas normalement.

- Éteignez l'appareil si vous constatez des défauts ou signes de dommage pendant l'utilisation, si vous n'utilisez pas l'appareil ou si vous le nettoyez.
- N'essayez pas de démonter, de réparer ou de modifier l'appareil de quelque manière que ce soit.
- L'appareil ne contient aucune pièce qui puisse être réparée par l'utilisateur.
- Faites uniquement réparer l'appareil par un centre de réparation qualifié. Centre de réparation qualifié : service après-vente du fabricant ou magasin, reconnu et habilité à effectuer des réparations, afin de prévenir d'éventuels dangers. Si l'appareil présente des problèmes, veuillez le retourner à ce centre de réparation.

## ÉLECTRICITÉ, PILES ET CHALEUR

- Veillez à bien avoir les mains sèches avant de toucher l'appareil ou le bloc-batterie.
- Assurez-vous que l'appareil et le bloc-batterie n'entrent pas en contact avec des sources de chaleur telles qu'une plaque de cuisson brûlante ou une flamme nue.
- Vérifiez régulièrement si le bloc-batterie n'est pas endommagé.
- N'utilisez jamais l'appareil si le bloc-batterie est endommagé, si l'appareil est tombé par terre ou s'il présente d'autres dommages.
- Éteignez l'appareil et retirez le bloc-batterie si vous constatez des défauts ou des dommages pendant l'utilisation, si l'appareil n'est pas utilisé ou lorsqu'il est nettoyé.
- Retirez le bloc-batterie de l'appareil avant tout réglage ou changement d'accessoires ou avant de ranger l'outil.
- N'utilisez que le bloc-batterie Wolfgang spécialement conçu pour l'appareil.
- N'utilisez le bloc-batterie Wolfgang qu'avec la tension indiquée sur la plaque signalétique de votre appareil.
- Pour réduire ou prévenir le risque de blessure corporelle, choc électrique, incendie ou dommage à l'appareil, n'insérez jamais d'objets en métal dans les orifices du port de charge ou dans toute autre ouverture ou port.
- N'écrasez pas, ne percez pas ou ne démontez pas l'appareil ; cela pourrait endommager le bloc-batterie.



**AVERTISSEMENT !** N'ouvrez pas le boîtier, vous risquez de vous électrocuter !



**AVERTISSEMENT !** L'endommagement du boîtier et/ou son percement peut provoquer une explosion ou un incendie !



**AVERTISSEMENT ! N'exposez jamais l'appareil à l'humidité.**

N'utilisez pas l'appareil en cas de pluie, d'orage, de neige ou lorsqu'il peut entrer en contact avec une quelconque forme d'humidité.



**AVERTISSEMENT ! Pour éviter tout risque d'électrocution, ne plongez jamais l'appareil dans l'eau ou n'importe quel autre liquide.** N'utilisez plus l'appareil si c'est le cas.



**AVERTISSEMENT !** Pour réduire le risque d'incendie ou d'électrocution, protégez l'appareil de ruissellement ou d'éclaboussures d'eau, et tenez-le à l'écart d'objets remplis de liquides, tels que des vases. De tels objets ne doivent pas être placés sur l'appareil ou à proximité.

- N'utilisez pas l'appareil à des températures inférieures à 5 °C ou supérieures à 40 °C.
- Dans certaines conditions extrêmes, les batteries pourraient couler. Portez des gants de protection lorsque vous manipulez des piles qui coulent et jetez les gants après l'utilisation. Si la batterie coule, évitez le contact du liquide de la batterie avec votre peau ou vos yeux. En cas de contact, rincez abondamment à l'eau et consultez un médecin.



**AVERTISSEMENT !**

Ne jetez pas l'appareil dans un feu, car il pourrait exploser !

- Ne jetez pas l'appareil dans les ordures ménagères. Déposez-le à votre point local de recyclage. Contactez les autorités locales pour plus de détails.

### 3) INSTALLATION ET UTILISATION DE L'APPAREIL

Ouvrez l'emballage avec précaution avant d'en sortir l'appareil. Assurez-vous que l'appareil est complet et en bon état. Si des pièces manquent ou sont endommagées, contactez le fournisseur et n'utilisez pas le produit. Conservez l'emballage ou recyclez-le conformément aux réglementations locales.

L'appareil pourrait encore être recouvert de résidus dus au processus de production. Pour éviter tout effet indésirable, nettoyez l'appareil avec un chiffon humide, puis séchez-le avec un chiffon sec.

#### PIÈCES ET FONCTIONS DE L'APPAREIL

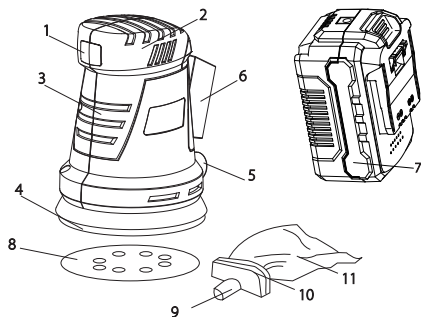

1. Bouton marche/arrêt
2. Poignée supérieure
3. Poignée latérale
4. Base
5. Tube à poussière
6. Emplacement pour batterie
7. Bloc-batterie (non inclus)
8. Papier de verre (grain de 80)
9. Tube à poussière
10. Cran de fixation
11. Conteneur à poussières

#### PREMIÈRE UTILISATION

- Sortez l'appareil et les accessoires de la boîte. Retirez tout autocollant, film de protection ou plastique de l'appareil.
- Avant d'utiliser l'appareil pour la première fois, nettoyez-le à l'aide d'un chiffon humide.
- Séchez soigneusement l'appareil.
- N'utilisez jamais de produits de nettoyage agressifs ou abrasifs, d'éponge à récurer ou de la paille de fer ; cela peut endommager l'appareil.

#### INSTALLATION DU CONTENEUR DE POUSSIÈRES

**Remarque !** Le conteneur de poussières (11) doit toujours être installé avant l'emploi.

Alignez le conteneur de poussières (11) sur le tube à poussière (9), et appuyez pour emboîter le conteneur de poussières.

#### INSTALLATION DU PAPIER DE VERRE

**Remarque !** Le papier de verre (8) doit toujours être fixé à la base avant l'emploi.

Alignez les trous du papier de verre (8) sur les trous de la base (4) et pressez fermement pour fixer le papier de verre à la base. Veillez à ce que le papier de verre soit fixé correctement et ne se détache pas pendant l'emploi.

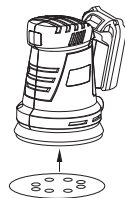

#### INSTALLATION DU BLOC-BATTERIE

- Pour installer le bloc-batterie (7), faites-le glisser dans l'emplacement pour batterie (6) jusqu'à ce qu'il s'enclenche en émettant un « clic ». Vérifiez que le bloc-batterie est correctement installé.
- Pour retirer le bloc-batterie (7), appuyez sur les boutons situés au dos du bloc-batterie et maintenez-les enfoncés, puis faites glisser le bloc-batterie hors de son emplacement (6).

#### ALLUMER/ÉTEINDRE L'APPAREIL

- Pour allumer l'appareil, mettez l'interrupteur (1) sur la position « I ».
- Pour éteindre l'appareil, mettez l'interrupteur (1) sur la position « 0 ».

#### UTILISATION DE L'APPAREIL

**AVERTISSEMENT !** Veillez à ce que l'appareil n'entre pas en contact avec la pièce à travailler avant de l'allumer.

Cet appareil sert à poncer des surfaces.

- Fixez le papier de verre (8) à la base (4). Assurez-vous que le papier de verre est fermement fixé.
- Tenez l'appareil à deux mains et allumez-le.
- Placez l'appareil à plat sur la pièce à poncer et déplacez l'appareil d'avant en arrière.
- N'appliquez pas trop de pression sur l'appareil et n'inclinez pas le plateau de ponçage, car cela éroderait le papier de verre et pourrait endommager le plateau de ponçage.
- Videz le conteneur de poussières lorsqu'il est à moitié rempli (voir « Vider le conteneur de poussières »).
- Après chaque utilisation, nettoyez l'appareil (voir « Nettoyage et entretien »).

### 4) NETTOYAGE ET MAINTENANCE

- Nettoyez l'appareil après chaque utilisation.
- Éteignez l'appareil, assurez-vous que l'accessoire est bien à l'arrêt et a refroidi, puis retirez le bloc-batterie de l'appareil.
- N'immergez jamais l'appareil dans de l'eau ou tout autre liquide.
- Nettoyez l'appareil avec un chiffon sec, utilisez une brosse pour les zones difficiles à atteindre. Si l'appareil est extrêmement sale, nettoyez-le avec un chiffon humide, puis séchez-le soigneusement.
- Vérifiez l'absence de poussière et de saleté dans l'entrée et la sortie d'air de l'appareil. Enlevez avec précaution la poussière et la saleté à l'aide d'un aspirateur.
- Remplacez le papier de verre lorsqu'il commence à s'user pour que l'appareil fonctionne toujours de manière optimale et pour réduire le risque de blessure.
- N'utilisez jamais de produits de nettoyage agressifs ou abrasifs, d'éponge à récurer ou de la paille de fer ; ceux-ci endommagent l'appareil et sa surface.
- Séchez soigneusement l'appareil.
- Rangez l'appareil dans un endroit sec.

#### VIDER LE CONTENEUR À POUSSIÈRES :

Videz le conteneur de poussières lorsqu'il est à moitié rempli.

- Retirez le conteneur de poussières (11) en tirant sur la courroie élastique pour la faire sortir du cran de fixation (10).
- Videz le contenu du conteneur à poussière dans la poubelle. Il est recommandé de vider le conteneur à poussière à l'extérieur.

**⚠ AVERTISSEMENT !** Respirer la poussière lors du vidage du conteneur à poussière peut entraîner des problèmes de santé et des réactions allergiques.

- Si le conteneur à poussière est extrêmement sale, utilisez de l'eau du robinet pour le rincer. Faites en sorte que le conteneur de poussières soit complètement sec avant de le réutiliser.
- Fixez le conteneur de poussières (11) en passant la courroie élastique autour du cran de fixation (10). Assurez-vous qu'il soit correctement fixé avant l'emploi.

## 5) SPÉCIFICATIONS

- Modèle : CDRS125
- Tension nominale : 20 V DC
- Vitesse sans charge : 12000 tr/min.
- Taille du plateau : Ø125 mm
- Poids : 1,40 kg (sans le bloc-batterie)
- Dimensions sans le bloc-batterie : 18 x 13 x 15 cm (H x l x P)

## 6) ENTREPOSAGE ET TRANSPORT

- Avant d'entreposer l'appareil, celui-ci doit d'abord être nettoyé comme indiqué dans ce mode d'emploi. L'appareil doit être entreposé dans son emballage d'origine.
- Entrezposez toujours l'appareil dans un endroit sec et bien aéré et hors de portée des enfants.
- Protégez l'appareil contre les vibrations et les chocs pendant le transport.

*L'ensemble des contenus et spécifications mentionnés dans ce mode d'emploi sont susceptibles de modifications sans avis préalable.*

### CONSIGNES POUR LA PROTECTION DE L'ENVIRONNEMENT

 (DEEE, la directive relative aux déchets d'équipements électriques et électroniques, applicable dans les pays membres de l'UE).  
Votre produit a été fabriqué en utilisant des matériaux de haute qualité et des composants qui peuvent être recyclés et réutilisés.

À la fin de sa durée de vie, cet appareil ne doit pas être jeté dans les déchets ménagers, mais il doit être déposé dans un point de collecte spécial pour le recyclage des équipements électriques et électroniques. Ceci est indiqué dans le mode d'emploi et sur l'emballage par un conteneur de déchets barré d'une croix. Les matières premières utilisées peuvent être recyclées.

Renseignez-vous auprès de votre municipalité sur l'emplacement de votre point de collecte le plus proche.

En recyclant les appareils usagés ou les matières premières, vous jouez un rôle important dans la protection de l'environnement.

Le tri garantit que les déchets d'équipements électriques et électroniques (qui peuvent contenir des substances dangereuses) sont recyclés et réutilisés de manière appropriée. Le recyclage permet d'éviter les dommages potentiels à l'environnement et à la santé humaine, à la faune et à la flore sauvages et aux ressources naturelles.

#### Batterie :

Ne jetez pas les batteries dans les ordures ménagères. Pour jeter les batteries, remettez-les à la station de recyclage locale. Contactez les autorités locales compétentes pour plus de détails.

 **Les informations suivantes ne sont valables que pour les pays membres de l'UE.** Si la batterie contient une quantité de plomb (Pb), de mercure (Hg) et/ou de cadmium (Cd) supérieure aux valeurs définies dans la directive sur les batteries (2006/66/CE), les symboles chimiques du Pb, du Hg et/ou du Cd doivent apparaître sous le symbole du conteneur barré.

## DÉCLARATION DE CONFORMITÉ

Nous,  
Mascot Online BV  
Veluwezoom 32  
1327 AH Almere  
Pays-Bas

### Déclarons en toute responsabilité que l'appareil ci-dessous :

Nom de l'appareil : Ponceuse orbitale sans fil

Modèle : CDRS125

Numéro de lot : 22xxx

Année de fabrication : 2022

est conforme aux directives suivantes :

2006/42/CE – Directive relative aux machines

2014/30/UE – Directive CEM

2015/863/UE – Limitation de l'utilisation de certaines substances dangereuses dans les équipements électriques et électroniques.

et aux normes européennes harmonisées suivantes,  
respectivement :

**EN 62841-1:2015**

**EN 62841-2-4:2014**

**EN 55014-1:2017**

**EN 55014-2:2015**

Lieu d'émission: Almere

Date d'établissement: 29-11-2021

Signature:



Nom de signature autorisée: B. van Dijk

Titre: Managing Director

# BEDIENUNGSANLEITUNG AKKU-EXZENTERSCHLEIFER (CDRS125)

## INHALT:

- 1) Verpackungsinhalt
- 2) Sicherheitshinweise
- 3) Installation und Verwendung des Geräts
- 4) Reinigung und Wartung
- 5) Technische Daten
- 6) Lagerung und Transport

## 1) VERPACKUNGSINHALT

- Akku-Schleifmaschine
- Staubbehälter
- Sandpapier (80er Körnung)
- Bedienungsanleitung

## 2) SICHERHEITSANWEISUNGEN

 Treffen Sie immer die folgenden grundlegenden Sicherheitsmaßnahmen, bevor Sie den „Akku-Exzenterschleifer“ benutzen, nachfolgend das „Gerät“ genannt.

### ERKLÄRUNG VERWENDETER SYMBOLE

	<b>ANMERKUNG!</b> Folgen Sie den Anweisungen in der Bedienungsanleitung!
	<b>WARNHINWEIS!</b> Warnung vor möglicher Lebensgefahr und/oder Gefahr von ernsthaften nicht heilbaren Verletzungen!
	<b>WARNHINWEIS!</b> Erstickungsgefahr Warnung vor möglicher Lebensgefahr und/oder schweren irreversiblen Verletzungen!
	<b>WARNHINWEIS!</b> Stromschlaggefahr Warnung vor möglicher Lebensgefahr und/oder Gefahr von ernsthaften nicht heilbaren Verletzungen!
	<b>WARNHINWEIS!</b> Gefahr durch fliegende Objekte Warnung vor möglicher Lebensgefahr und/oder Gefahr von ernsthaften nicht heilbaren Verletzungen!
	<b>WARNHINWEIS!</b> Umstehende fernhalten Halten Sie Umstehende vom Arbeitsbereich fern. Warnung vor möglicher Lebensgefahr und/oder Gefahr von ernsthaften nicht heilbaren Verletzungen!
	<b>WARNHINWEIS!</b> Gefahr des Einklemmens oder Verletzungsgefahr durch rotierende Teile Warnung vor möglicher Lebensgefahr und/oder Gefahr von ernsthaften nicht heilbaren Verletzungen!
	<b>WARNHINWEIS!</b> Gefahr durch Verletzungen durch scharfe Gegenstände/Kanten Halten Sie alle Körperteile von scharfen Gegenständen/Kanten fern und tragen Sie beim Umgang mit dem Gerät Schutzhandschuhe. Warnung vor möglicher Lebensgefahr und/oder Gefahr von ernsthaften nicht heilbaren Verletzungen!
	<b>WARNHINWEIS!</b> Tragen Sie Augen-, Gehör- und Kopfschutz Tragen Sie Augen-, Gehör- und Kopfschutz, wenn Sie das Gerät benutzen.
	<b>WARNHINWEIS!</b> Kontakt mit Feuchtigkeit vermeiden Das Gerät darf nicht Regen oder hoher Luftfeuchtigkeit ausgesetzt werden.

	<b>CE-KENNZEICHNUNG</b> Weist darauf hin, dass das in Europa verkaufte Produkt geprüft wurde, um die hohen Gesundheits-, Sicherheits- und Umweltschutzanforderungen zu erfüllen.
	<b>ANWEISUNGEN ZUM SCHUTZ DER UMWELT (EEAG, Rückgewinnung von Elektro- und Elektronik-Altgeräten)</b>

## ALLGEMEINE SICHERHEITSHINWEISE

- Lesen Sie diese Anweisungen sorgfältig durch und bewahren Sie sicher auf. Wenn Sie dieses Gerät an andere Personen weitergeben, geben Sie bitte auch diese Bedienungsanleitung mit.
- Verwenden Sie dieses Gerät nur entsprechend der Anweisungen in dieser Bedienungsanleitung.
- Die bestimmungsgemäße Verwendung wird in dieser Bedienungsanleitung beschrieben. Die Verwendung von Zubehör oder Zusatzgeräten oder die Durchführung von Vorgängen mit diesem Gerät, die nicht in dieser Bedienungsanleitung empfohlen werden, kann ein Verletzungsrisiko darstellen.
- Niemals Kindern und Personen mit eingeschränkten körperlichen, sensorischen oder geistigen Fähigkeiten oder mangelnder Erfahrung und Sachkenntnis die Benutzung des Gerätes erlauben. Kinder dürfen mit dem Gerät nicht spielen. Reinigung und Wartung dürfen nicht von Kindern durchgeführt werden.
- Das Gerät ist nur für den häuslichen oder ähnlichen Gebrauch bestimmt, nicht für die professionelle Nutzung.
- Der Benutzer ist für Unfälle oder Gefährdungen anderer Personen oder deren Eigentum verantwortlich.
-  **WARNHINWEIS!** Lassen Sie kein Verpackungsmaterial achtlos herumliegen. Kinder könnten es als gefährliches Spielmaterial verwenden. **Erstickungsgefahr!**

## VERWENDUNG

- Überprüfen Sie das Gerät vor dem Gebrauch auf sichtbare äußere Beschädigungen. Betreiben Sie das Gerät niemals, wenn es beschädigt ist.
- Das Gerät niemals mit fehlenden Geräteteilen verwenden.
- Dieses Gerät ist kein Spielzeug und sollte unter strenger Aufsicht gehalten werden, um zu verhindern, dass Kinder das Gerät als Spielzeug benutzen.
- Kinder dürfen niemals Haushaltsgeräte als Spielzeug oder ohne Aufsicht verwenden. Kinder können Gefahren, die von einer falschen Benutzung elektrischer Geräte ausgehen, nicht einschätzen.
- Kinder, die sich in der Nähe des Gerätes aufhalten, müssen stets von einem Erwachsenen beaufsichtigt werden.
-  **WARNHINWEIS!** Das Gerät nicht verwenden, wenn Menschen, insbesondere Kinder, oder Haustiere in der Nähe sind.
-  **WARNHINWEIS!** Bei der Verwendung des Geräts besteht die Gefahr, dass Objekte umherfliegen. Dies kann zu schweren, irreversiblen Verletzungen oder sogar zum Tod führen.
-  **WARNHINWEIS!** Bei der Bedienung des Geräts immer einen Augen-, Gehör- und Kopfschutz tragen.
- Bei der Verwendung des Geräts immer eine Staubschutzmaske tragen.
- Staub von Materialien wie bleihaltiger Farbe, einigen Holzsorten, Mineralien und Metall kann gesundheitsschädlich sein. Das Berühren oder Einatmen des Staubs kann zu allergischen Reaktionen und/oder Atemwegserkrankungen des Benutzers oder von Personen in der Nähe führen. Bestimmte Staubarten wie von Eiche oder Buche gelten als krebserregend, insbesondere zusammen mit Holzbehandlungszusätzen (Chromat, Holzschutzmittel). Asbesthaltige Stoffe dürfen nur von Fachleuten verarbeitet werden.
- Bei der Bedienung des Geräts stets festes Schuhwerk und lange Hosen tragen.





**WARNHINWEIS! Halten Sie alle Fremdkörper, Körperteile (sowie Finger, Haare usw.) oder Kleidungsstücke von den rotierenden Teilen des Geräts fern, während Sie es verwenden. Die Nichtbeachtung kann zu schweren, bleibenden Verletzungen oder sogar zum Tod führen!**



**WARNHINWEIS! Halten Sie alle Körperteile (sowie Finger, Haare usw.) vom Sägeblatt fern, insbesondere bei der Verwendung, und tragen Sie Schutzhandschuhe, wenn Sie das Gerät und die Sägeblätter handhaben. Wenn Sie sich nicht daran halten, kann das zu einer ernsthaften, unheilbaren Verletzung oder sogar einer Lebensgefahr führen.**

- Benutzen Sie das Gerät nicht, wenn Sie müde sind oder unter dem Einfluss von Alkohol, Drogen oder Medikamenten stehen.
- Benutzen Sie immer eine Absaugvorrichtung, wenn Sie das Gerät bedienen.
- Stellen Sie sicher, dass der Arbeitsplatz gut belüftet ist.
- Verwenden Sie das Gerät nie zum Schleifen von Magnesium-Werkstücken.
- Halten Sie sich bei der Verarbeitung von Materialien an die Vorschriften Ihres Landes.
- Verwenden Sie kein Blatt Sandpapier, das von der Größe der Schleifplatte abweicht. Die Benutzung einer anderen Größe kann zu ernsthaften, bleibenden Verletzungen, zum Verkleben oder Reißen des Blatts oder zu einem Rückschlag führen.
- Um ein unbeabsichtigtes Einschalten zu verhindern, stellen Sie sicher, dass das Gerät ausgeschaltet ist, bevor Sie den Akku und Zubehörteile anbringen oder austauschen oder das Gerät bewegen.
- Setzen Sie das Gerät keiner mechanischen Beanspruchung aus.
- Bitte gehen Sie vorsichtig mit dem Gerät um. Stöße, Aufpralle oder Stürze, selbst aus geringer Höhe, können das Gerät beschädigen.
- Verwenden oder lagern Sie das Gerät nicht in einer Umgebung mit starker statischer Elektrizität oder Magnetfeldern.
- Verwenden Sie das Gerät nicht in der Nähe von brennbaren Gasen und Materialien, wie Insektiziden, Duftstoffen, brennenden Zigaretten. Dies kann zu Stromschlag, Bränden oder Beschädigungen führen.
- Verwenden Sie das Gerät nicht in unmittelbarer Nähe von Wärmequellen wie offenen Feuerquellen (z. B. Kochfeldern).
- Setzen Sie das Gerät nicht dem direkten Sonnenlicht, Wärmequellen, übermäßiger Feuchtigkeit oder korrosiven Umgebungen aus.
- Verwenden Sie das Gerät nur bei Tageslicht oder guter künstlicher Beleuchtung.
- Entfernen Sie alle Objekte, die von dem Gerät erfasst oder weggeschleudert werden könnten.
- Achten Sie bei der Verwendung des Geräts stets darauf, dass Sie Risiken frühzeitig erkennen und bewältigen können. Schnelles Eingreifen kann schwere Verletzungen und Sachschäden verhindern.
- Überstrecken Sie sich nicht, achten Sie stets auf einen sicheren Stand und halten Sie das Gleichgewicht und rennen Sie nicht, während Sie das Gerät benutzen.
- Lehnen Sie sich nicht auf das Gerät.
- Die Garantie wird sofort erlöschen, wenn das Gerät als Folge der Nichteinhaltung dieser Bedienungsanleitung beschädigt wurde. Der Hersteller haftet nicht für Schäden, die aufgrund der Missachtung dieser Bedienungsanleitung, Fahrlässigkeit oder aufgrund von Anwendungen verursacht wurden, die nicht den Bedingungen in dieser Bedienungsanleitung entsprechen.



**WARNHINWEIS! Der Kontakt mit heißen Bauteilen (Motorgehäuse, Getriebe usw.) kann zu Verbrennungen führen. Lassen Sie das Gerät vor der Handhabung abkühlen.**

- Machen Sie das Gerät nach dem Gebrauch gründlich sauber (siehe „Wartung und Reinigung“).
- Verwenden Sie zur Reinigung des Geräts keine scheuernden Reinigungsmittel.
- Reinigen Sie das Gerät nicht mit Fremdkörpern.
- Benutzen Sie das Gerät nicht, wenn sichtbare Schäden vorliegen.

- Benutzen Sie das Gerät nicht, wenn es fallen gelassen wurde oder nicht normal funktioniert.
- Schalten Sie das Gerät aus, wenn Sie während des Betriebs Störungen oder Anzeichen von Schäden feststellen oder wenn Sie das Gerät nicht bedienen/benutzen oder es reinigen.
- Das Gerät sollte nicht demontiert, repariert oder auf irgendeine Art und Weise verändert werden.
- Das Gerät enthält keine Teile, die vom Benutzer gewartet werden können.
- Reparaturen dürfen nur von einem qualifizierten Kundendienst durchgeführt werden. Qualifizierter Kundendienst: Kundendienstabteilung des Herstellers oder Geschäfts, der/das zur Durchführung solcher Reparaturen anerkannt und befugt ist, damit potenzielle Gefahren vermieden werden können. Wenn Probleme mit dem Gerät auftreten, geben Sie es bitte an diese Abteilung zurück.

## STROM, BATTERIEN UND WÄRME

- Stellen Sie sicher, dass Ihre Hände trocken sind, bevor Sie das Gerät oder den Akkusatz berühren.
- Achten Sie darauf, dass das Gerät und der Akkusatz nicht an Hitzequellen wie heiße Kochplatten oder offene Flammen gelangen.
- Überprüfen Sie den Akkusatz regelmäßig auf Schäden.
- Verwenden Sie das Gerät nicht, wenn der Akkusatz Anzeichen von Schäden aufweist, wenn das Gerät auf den Boden gefallen ist oder andere Anzeichen von Schäden aufweist.
- Schalten Sie das Gerät aus und nehmen Sie den Akku heraus, wenn Sie während der Benutzung Störungen feststellen, Anzeichen von Beschädigungen entdecken, das Gerät nicht benutzen oder reinigen.
- Entfernen Sie den Akkusatz, bevor Sie Änderungen vornehmen, Zubehörteile austauschen oder das Gerät lagern.
- Verwenden Sie nur den speziell für das Gerät vorgesehenen Wolfgang-Akkusatz.
- Verwenden Sie ausschließlich den Wolfgang-Akkusatz, dessen Spannung auf dem Typenschild Ihres Produkts angegeben ist.
- Um die Gefahr von Verletzungen, Stromschlägen, Bränden oder Schäden am Gerät zu verringern oder zu vermeiden, niemals Metallgegenstände in die Öffnungen des Ladeanschlusses oder in andere Öffnungen oder Anschlüsse einführen.
- Das Gerät darf nicht zerdrückt, durchstochen oder demontiert werden, da dies den Akkusatz beschädigen könnte.



**WARNHINWEIS! Öffnen Sie das Gehäuse nicht, da dies zu einem Stromschlag führen kann!**



**WARNHINWEIS! Die Beschädigung des Gehäuses und/oder das Einstechen in das Gerät können zu Explosion oder Brand führen!**



**WARNHINWEIS! Das Gerät niemals Feuchtigkeit aussetzen.**



Verwenden Sie das Gerät nicht bei Regen, Gewitter, Schnee oder wenn es mit sonstiger Feuchtigkeit in Berührung kommen kann.



**WARNHINWEIS! Tauchen Sie das Gerät niemals in Wasser oder in eine andere Flüssigkeit, um das Stromschlagrisiko zu verhindern.**



Und verwenden Sie es nicht mehr, wenn dies vorkommt.



**WARNHINWEIS! Um die Brand- oder Stromschlaggefahr zu reduzieren, muss das Gerät vor Wassertropfen und Wasserspritzern geschützt werden. Halten Sie es von Objekten, die mit Flüssigkeiten gefüllt sind, wie Vasen, fern. Solche Gegenstände sollten nicht auf das Gerät oder in dessen Nähe gestellt werden.**

- Verwenden Sie das Gerät nicht bei Temperaturen, die unter 5 °C oder über 40 °C liegen.
- Batteriezellen können unter extremen Bedingungen auslaufen. Tragen Sie Schutzhandschuhe, wenn Sie ausgelaufene Batterien handhaben und entsorgen Sie die Handschuhe nach der Verwendung. Wenn die Batterie ausläuft, lassen Sie sie nicht zu, dass Batterieflüssigkeit in Kontakt mit Ihrer Haut oder Ihren Augen kommt. Wenn Sie mit Batterieflüssigkeit in Kontakt gekommen sind, waschen Sie die betroffene Stelle mit reichlich Wasser und holen ärztlichen Rat ein.

## WARNHINWEIS!

Das Gerät nicht ins Feuer werfen, es könnte explodieren!

- Entsorgen Sie das Gerät nicht im Hausmüll. Bringen Sie es zu einem Recyclingzentrum vor Ort. Erkundigen Sie sich bei Ihrer Kommunalverwaltung nach den Einzelheiten.

## 3) INSTALLATION UND VERWENDUNG DES GERÄTS

Öffnen Sie die Verpackung vorsichtig, bevor Sie das Gerät herausnehmen. Stellen Sie sicher, dass das Gerät vollständig und unbeschädigt ist. Sollten Teile fehlen oder beschädigt sein, kontaktieren Sie den Lieferanten und verwenden Sie das Produkt nicht. Die Verpackung sollte aufbewahrt oder in Übereinstimmung mit den örtlichen Vorschriften recycelt werden.

Es könnten sich Produktionsrückstände auf dem Gerät befinden. Reinigen Sie das Gerät gründlich mit einem feuchten Tuch, trocknen Sie es anschließend mit einem trockenen Tuch ab, um schädliche Auswirkungen zu vermeiden.

### TEILE UND MERKMALE DES GERÄTS

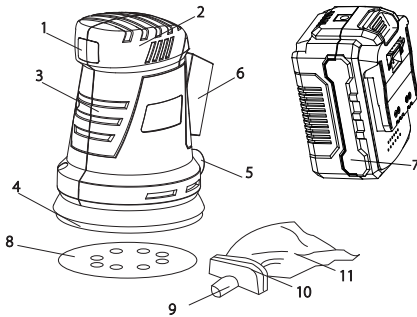

- |                     |                               |
|---------------------|-------------------------------|
| 1. Ein-/Ausschalter | 7. Akkusatz (nicht enthalten) |
| 2. Oberer Griff     | 8. Sandpapier (80er Körnung)  |
| 3. Seitengriff      | 9. Staubrohr                  |
| 4. Fuß              | 10. Befestigungskerbe         |
| 5. Staubrohr        | 11. Staubbehälter             |
| 6. Batteriefach     |                               |

### ERSTE VERWENDUNG

- Nehmen Sie das Gerät und das Zubehör aus dem Karton. Entfernen Sie alle Aufkleber, Schutzfolien oder Kunststoff vom Gerät.
- Vor dem ersten Gebrauch des Geräts muss es mit einem feuchten Tuch abgewischt werden.
- Trocknen Sie das Gerät gründlich ab.
- Verwenden Sie niemals aggressive oder scheuernde Reinigungsmittel, einen Scheuerschwamm oder Stahlwolle, da diese das Gerät beschädigen können.

### ANBRINGEN DES STAUBBEHÄLTERS

**Hinweis!** Der Staubbehälter (11) muss vor der Inbetriebnahme immer eingesetzt werden.

Passen Sie den Staubbehälter (11) dem Staubrohr (9) an und drücken Sie den Staubbehälter in das Gerät.

### EINSETZUNG DES SANDPAPIERS

**Hinweis!** Das Sandpapier (8) muss vor der Inbetriebnahme immer in den Fuß eingesetzt werden.

Passen Sie die Öffnungen des Sandpapiers (8) den Öffnungen des Fußes (4) an und drücken Sie es fest, um das Sandpapier am Fuß zu befestigen. Stellen Sie sicher, dass das Sandpapier richtig eingesetzt ist und sich während der Benutzung nicht lösen kann.

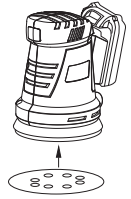

### AKKUSATZ EINSETZEN

- Um den Akkusatz (7) einzusetzen, schieben Sie diesen in das Batteriefach (6), bis er durch ein „Klicken“ einrastet. Prüfen Sie, ob der Akkusatz fest sitzt.
- Um den Akkusatz (7) zu entfernen, halten Sie die Taste auf der Rückseite des Batteriefachs gedrückt und ziehen Sie den Akkusatz aus dem Batteriefach (6).

### DAS GERÄT EIN- UND AUSSCHALTEN

- Zum Einschalten des Geräts stellen Sie den Ein-/Ausschalter (1) auf die Position „I“.
- Zum Ausschalten des Geräts stellen Sie den Ein-/Ausschalter (1) auf die Position „0“.

### BENUTZUNG DES GERÄTS

**WARNHINWEIS!** Achten Sie darauf, dass das Gerät nicht mit dem Werkstück oder einer anderen Oberfläche in Kontakt kommt, bevor Sie es einschalten. Dieses Gerät wird zum Schleifen von Oberflächen verwendet.

- Befestigen Sie das Sandpapier (8) am Fuß (4). Achten Sie darauf, dass das Sandpapier sicher befestigt ist.
- Halten Sie das Gerät mit zwei Händen fest und schalten Sie es ein.
- Platzieren Sie das Gerät flach auf dem Werkstück, das Sie schleifen wollen und bewegen Sie das Gerät vor und zurück.
- Üben Sie nicht zu viel Druck auf das Gerät aus und kippen Sie die Schleifplatte nicht, da das Sandpapier dadurch abgetragen wird und die Schleifplatte beschädigt werden kann.
- Leeren Sie den Staubbehälter, wenn er halb voll ist (siehe „Leeren des Staubbehälters“).
- Machen Sie das Gerät nach jedem Gebrauch gründlich sauber (siehe „Pflege und Reinigung“).

## 4) PFLEGE UND REINIGUNG

- Reinigen Sie das Gerät nach jedem Gebrauch.
- Schalten Sie das Gerät aus, vergewissern Sie sich, dass sich der Aufsatz nicht mehr bewegt und abgekühlt ist und nehmen Sie den Akkusatz aus dem Gerät.
- Tauchen Sie das Gerät niemals in Wasser oder in eine andere Flüssigkeit.
- Reinigen Sie das Gerät mit einem trockenen Tuch und verwenden Sie eine Bürste für schwer zugängliche Stellen. Wenn das Gerät stark verschmutzt ist, reinigen Sie es mit einem feuchten Tuch und trocknen Sie es anschließend gründlich ab.
- Überprüfen Sie den Lufteinlass und -auslass des Geräts auf Staub und Schmutz. Entfernen Sie Staub und Schmutz vorsichtig durch Saugen (Staubsauger).
- Ersetzen Sie das Sandpapier, wenn Abnutzungserscheinungen beginnen, damit Sie eine optimale Leistung erreichen und die Verletzungsgefahr reduzieren.
- Verwenden Sie niemals aggressive oder scheuernde Reinigungsmittel, Scheuerschwamm oder Stahlwolle; dies beschädigt das Gerät und führt zu Kratzern und Schäden auf der Oberfläche des Geräts.
- Trocknen Sie das Gerät gründlich ab.
- Lagern Sie das Gerät an einem trockenen Ort.

## LEEREN DES STAUBBEHÄLTERS

Wenn der Staubbehälter halb voll ist, muss er geleert werden.

- Entfernen Sie den Staubbehälter **(11)**, indem Sie das Gummiband von der Befestigungskerbe **(10)** ziehen.
- Leeren Sie den Inhalt des Staubbehälters im Abfalleimer. Es wird empfohlen, den Staubbehälter draußen zu entleeren.

**⚠️ WARNHINWEIS!** Das Einatmen von Staub beim Entleeren des Staubbehälters kann zu Gesundheitsproblemen und allergischen Reaktionen führen.

- Wenn der Staubbehälter sehr schmutzig ist, spülen Sie den Behälter mit Wasser ab. Achten Sie darauf, dass der Staubbehälter vollständig trocken ist, bevor Sie ihn erneut benutzen.
- Befestigen Sie den Staubbehälter **(11)**, indem Sie das Gummiband über die Befestigungskerbe **(10)** ziehen. Achten Sie darauf, dass es richtig am Gerät befestigt ist.

## 5) TECHNISCHE DATEN

- Modell: CDRS125
- Nennspannung: 20 V DC
- Leerlaufdrehzahl: 12000/min.
- Plattengröße: Ø 125 mm
- Gewicht: 1,40 kg (ohne Akkusatz)
- Maße ohne Akkusatz: 18 x 13 x 15 cm (H x B x L)

## 6) LAGERUNG UND TRANSPORT

- Wenn Sie das Gerät aufbewahren, sollte es zuerst, wie in der Bedienungsanleitung beschrieben, gereinigt werden. Das Gerät sollte in der Originalverpackung aufbewahrt werden.
- Bewahren Sie das Gerät immer in einem trockenen und gut belüfteten Raum und außerhalb der Reichweite von Kindern auf.
- Schützen Sie das Gerät während des Transports gegen Vibrationen und Stöße.

*Die Änderung aller Inhalte und der technischen Daten in dieser Anleitung ist ohne vorherige Ankündigung vorbehalten.*

### ANWEISUNGEN ZUM SCHUTZ DER UMWELT

**(EEAG, Rückgewinnung von Elektro- und Elektronik-Altgeräten, gilt in den EU-Mitgliedstaaten)**



Ihr Produkt wurde aus hochwertigen Materialien und Komponenten hergestellt, die man recyceln und wiederverwenden

kann. Am Ende seiner Lebensdauer darf dieses Produkt nicht im normalen Hausmüll entsorgt werden, sondern muss zu einer speziellen Sammelstelle für das Recycling von elektrischen und elektronischen Geräten gebracht werden. Dies wird in der Bedienungsanleitung und auf der Verpackung durch den durchgestrichenen Abfallbehälter angezeigt. Die verwendeten Rohstoffe sind recyclingfähig.

Sie können die nächstgelegene Sammelstelle bei Ihrer Gemeinde erfragen. Durch die Wiederverwertung der Altgeräte oder Rohstoffe leisten Sie einen wichtigen Beitrag zum Schutz unserer Umwelt.

Die ordnungsgemäße Entsorgung stellt sicher, dass Elektro- und Elektronik-Altgeräte (die gefährliche Stoffe enthalten können) in angemessener Weise recycelt und wiederverwendet werden. Es trägt dazu bei, potenzielle Schäden für die Umwelt, die menschliche Gesundheit und die Tierwelt zu vermeiden und die natürlichen Ressourcen zu erhalten.

### Batterien:

Entsorgen Sie Batterien nicht im Hausmüll. Die Batterien können in Ihrem örtlichen Recyclingzentrum entsorgt werden. Wenden Sie sich für weitere Informationen an die zuständigen Behörden vor Ort.



**Die folgenden Informationen gelten nur für EU-Mitgliedstaaten.**

Wenn die Batterie mehr als die in der europäischen Batterierichtlinie (2006/66/EG) festgelegten Werte für Blei (Pb), Quecksilber (Hg) und/oder Cadmium (Cd) enthält, erscheinen die chemischen Symbole für Pb, Hg und/oder Cd unter dem Symbol der durchgestrichenen Mülltonne.

Mascot Online BV  
Veluwezoom 32  
1327 AH Almere  
The Netherlands  
[www.mascot-online.nl](http://www.mascot-online.nl)

## DECLARATION OF CONFORMITY

Wir,  
Mascot Online BV  
Veluwezoom 32  
1327 AH Almere  
Niederlande

**erklären in unserer alleinigen Verantwortung, dass das Produkt:**

Produktname: Akku-Exzentrerschleifer

Modell: CDRS125

Chargennummer: 22xxx

Herstellungsjahr: 2022

den folgenden Normen entspricht:

2006/42/EG – Maschinenrichtlinie

2014/30/EU – EMV-Richtlinie

2015/863/EU – Beschränkung der Verwendung bestimmter gefährlicher

Stoffe in Elektro- und Elektronikgeräten.

sowie den folgenden harmonisierten europäischen Normen:

respektive:

**EN 62841-1:2015**

**EN 62841-2-4:2014**

**EN 55014-1:2017**

**EN 55014-2:2015**

Ausstellungsort: Almere

Ausstellungsdatum: 29-11-2021

Unterschrift:



Berechtigter Name der Signatur: B. van Dijk

Anrede: Managing Director