

*nedis*

---

# Sandwich Grill XL

---

KASG100FBK

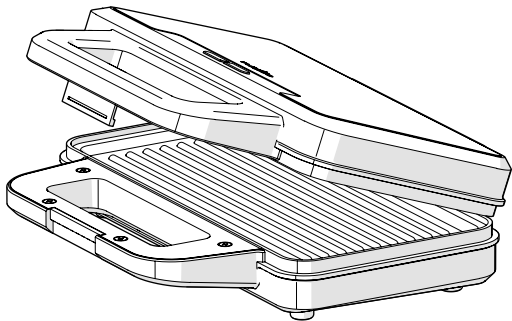

[ned.is/kasg100fbk](https://ned.is/kasg100fbk)

EN	Quick start guide	4
DE	Kurzanleitung	7
FR	Guide de démarrage rapide	11
NL	Snelstartgids	14
IT	Guida rapida all'avvio	18
ES	Guía de inicio rápido	21
PT	Guia de iniciação rápida	25
SV	Snabbstartsguide	29
FI	Pika-aloitusopas	32
NO	Hurtigguide	35
DA	Vejledning til hurtig start	39
HU	Gyors beüzemelési útmutató	42
PL	Przewodnik Szybki start	45
EL	Οδηγός γρήγορης εκκίνησης	49
SK	Rýchly návod	53
CS	Rychlý návod	56
RO	Ghid rapid de inițiere	59

A

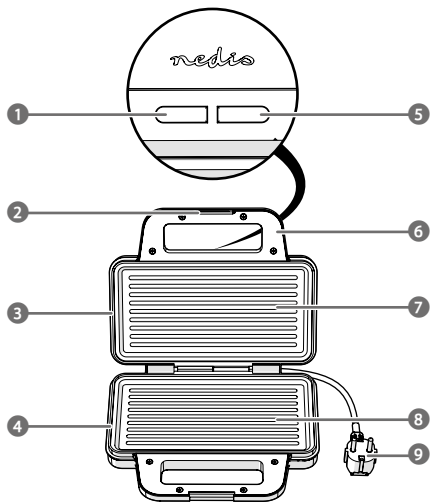

# Sandwich Grill XL

KASG100FBK



For more information see the extended manual online:  
[ned.is/kasg100fbk](http://ned.is/kasg100fbk)

## Intended use

This product is intended to grill up to two sandwiches at a time.

The product is intended for indoor use only.

The grill plates are not removable.

Children should be supervised to ensure that they do not play with the product.

This product can be used by children aged from 8 years and above and persons with reduced physical, sensory or mental capabilities or lack of experience and knowledge if they have been given supervision or instruction concerning use of the product in a safe way and understand the hazards involved. Children shall not play with the product. Cleaning and user maintenance shall not be done by children without supervision.

The product is intended for use in household environments for typical housekeeping functions that may also be used by non-expert users for typical housekeeping functions, such as: shops, offices other similar working environments, farm houses, by clients in hotels, motels and other residential type environments and/or in bed and breakfast type environments.

Any modification of the product may have consequences for safety, warranty and proper functioning.

## Specifications

Product	Sandwich Grill XL
Article number	KASG100FBK
Input power	220-240 V ~ 50/60 Hz
Power consumption	900 W

## Main parts (image A)

- |                       |                      |
|-----------------------|----------------------|
| 1 Power indicator LED | 4 Bottom housing     |
| 2 Handle lock         | 5 Heat indicator LED |
| 3 Upper housing       | 6 Handle             |

- 7 Top grill plate
- 8 Bottom grill plate

- 9 Power cable

## Safety instructions



Indication for a hot surface. Contact may cause burns. Do not touch.

### WARNING

- Ensure you have fully read and understood the instructions in this document before you install or use the product. Keep the packaging and this document for future reference.
- Only use the product as described in this document.
- Do not use the product if a part is damaged or defective. Replace a damaged or defective product immediately.
- Do not let persons with reduced physical, sensory or mental capabilities or lack of experience and knowledge of how to operate, use the product.
- Do not drop the product and avoid bumping.
- Keep the product and power cable out of reach of children under 8 years of age.
- Before plugging into a power outlet, check whether the power supply voltage corresponds with the voltage printed at the bottom of the product.
- Place the product on a stable and flat surface.
- Make sure that the product can dissipate its heat.
- Do not leave the product unattended when switched on.
- Always close the product before connecting it to the power outlet.
- Do not expose the product to water or moisture.
- This product may only be serviced by a qualified technician for maintenance to reduce the risk of electric shock.
- Disconnect the product from the power source and other equipment if problems occur.
- Never immerse the product in water or place it in a dishwasher.
- If the power cable is damaged, it must be replaced by the manufacturer, its service agent or similarly qualified persons in order to avoid a hazard.
- Do not let the power cable hang over the edge of a table or counter, or touch hot surfaces.
- Do not place the product near heat sources, this can damage the product.

- Before cleaning and maintenance, switch off the product and disconnect the power.
- Do not use aggressive chemical cleaning agents such as ammonia, acid or acetone when cleaning the product.
- Do not pull the power cable to move the product.
- The surfaces of the product get hot during use.
- Do not touch the hot parts of the product directly.
- Do not use external timers or remote control systems to switch the product on or off.
- Be careful when opening the lid, hot steam may escape.
- Keep the product at a distance from flammable objects such as furniture, curtains and similar.
- Do not use a metal tool to remove the food to avoid damaging the coating.

## Before first use

1. Remove all packaging.
2. Clean the upper and bottom housing **A 3 4** with a damp cloth
3. Clean the grill plates **A 7 8** with a sponge or cloth and warm water.
4. Dry **A 7 8** with a cloth or paper towel.

## Using the product

- i** When the product heats up for the first time, it may emit slight smoke or odor. This is normal and does not affect the safety of the product.
1. Plug the power cable **A 9** into a power outlet.
  - i** The power indicator LED **A 1** lights up red, to indicate that the power is on.
  - i** The heat indicator LED **A 5** lights up green, to indicate that the product is preheating.
- A 5** switches off when the product is ready for use.
2. Unlock the handle lock **A 2** and lift the upper housing **A 3** with the top handle **A 6**.
  3. Slightly grease the bottom grill plate **A 8** with edible oil.
  4. Place your sandwich on **A 8** and close **A 3** with **A 6**.
  5. Lock **A 2**.
- !** Be careful when opening **A 3**, hot steam may escape.
6. Cook for about 4-8 minutes, when ready open **A 3** and take your sandwich out with a plastic or wooden spatula.

7. To prepare more food, repeat steps 4-7.
8. After use, unplug **A** 9.

## Cleaning and storage

1. Unplug the product from the power outlet and allow it to cool down.
2. Absorb the excess oil with a dry paper towel, brush the crumbs from the grooves and wipe **A** 7 8 with a damp cloth and mild soap.
3. Make sure the product is cool and dry before storage.

DE

## Kurzanleitung

# Sandwich Grill XL

KASG100FBK



Weitere Informationen finden Sie in der erweiterten Anleitung online:  
[ned.is/kasg100fbk](http://ned.is/kasg100fbk)

## Bestimmungsgemäße Verwendung

Dieses Produkt ist zum gleichzeitigen Grillen von zwei Sandwiches bestimmt.

Das Produkt ist nur zur Verwendung innerhalb von Gebäuden gedacht.

Die Grillplatten sind nicht abnehmbar.

Kinder müssen beaufsichtigt werden, um sicherzustellen, dass sie nicht mit dem Produkt spielen.

Kinder ab dem achten Lebensjahr und Personen mit eingeschränkten körperlichen, sensorischen oder geistigen Fähigkeiten oder ohne ausreichende Erfahrung und Kenntnis dürfen dieses Produkt nur dann verwenden, wenn sie beaufsichtigt werden oder in die sichere Benutzung des Produkts eingewiesen wurden und die bestehenden Gefahren verstehen. Kinder dürfen nicht mit dem Produkt spielen. Reinigung und Wartung durch den Benutzer dürfen nicht von unbeaufsichtigten Kindern durchgeführt werden.

Das Produkt ist zur Verwendung in Haushaltsumgebungen für typische Haushaltsfunktionen gedacht, die auch von nicht fachkundigen Benutzern ausgeführt werden können, wie z. B.: in Geschäften, Büros und ähnlichen Arbeitsumgebungen, Bauernhäusern, von Kunden in Hotels, Motels und anderen Unterkünften und/oder in Pensionen.

Jegliche Modifikation des Produkts kann Folgen für die Sicherheit, Garantie und ordnungsgemäße Funktionalität haben.

## Spezifikationen

Produkt	Sandwich Grill XL
Artikelnummer	KASG100FBK
Eingangsleistung	220-240 V ~ 50/60 Hz
Stromverbrauch	900 W

## Hauptbestandteile (Abbildung A)

- |   |                     |   |                    |
|---|---------------------|---|--------------------|
| 1 | Betriebsanzeige-LED | 6 | Griff              |
| 2 | Griffverriegelung   | 7 | Obere Grillplatte  |
| 3 | Oberes Gehäuse      | 8 | Untere Grillplatte |
| 4 | Unteres Gehäuse     | 9 | Stromkabel         |
| 5 | Hitzeanzeige-LED    |   |                    |

## Sicherheitshinweise



Kennzeichen für eine heiße Oberfläche. Kontakt kann zu Verbrennungen führen. Nicht berühren.

### WARNUNG

- Vergewissern Sie sich, dass Sie die Anweisungen in diesem Dokument vollständig gelesen und verstanden haben, bevor Sie das Produkt installieren oder verwenden. Heben Sie die Verpackung und dieses Dokument zum späteren Nachschlagen auf.
- Verwenden Sie das Produkt nur wie in diesem Dokument beschrieben.
- Verwenden Sie das Produkt nicht, wenn ein Teil beschädigt ist oder es einen Mangel aufweist. Ersetzen Sie ein beschädigtes oder defektes Produkt unverzüglich.
- Lassen Sie keine Personen mit verringerten körperlichen, sensorischen oder geistigen Fähigkeiten oder mangelnder Erfahrung oder Wissen zur Verwendung des Produkts nutzen.
- Lassen Sie das Produkt nicht herunterfallen und vermeiden Sie Kollisionen.
- Halten Sie das Produkt und das Stromkabel stets außerhalb der Reichweite von Kindern unter 8 Jahren.
- Prüfen Sie vor dem Einstecken in eine Steckdose, ob die Spannung der Stromversorgung mit der auf der Unterseite des Produkts aufgedruckten Spannung übereinstimmt.



- Stellen Sie das Produkt auf eine stabile, ebene Oberfläche.
- Stellen Sie sicher, dass das Produkt die erzeugte Wärme abstrahlen kann.
- Lassen Sie das Produkt nicht unbeaufsichtigt, wenn es in Betrieb ist.
- Schließen Sie das Produkt immer, bevor Sie es mit einer Steckdose verbinden.
- Setzen Sie das Produkt keinem Wasser oder Feuchtigkeit aus.
- Dieses Produkt darf nur von einem ausgebildeten Techniker gewartet werden, um die Gefahr eines Stromschlags zu reduzieren.
- Trennen Sie das Produkt von der Stromquelle und anderer Ausrüstung, falls Probleme auftreten.
- Tauchen Sie das Produkt nicht in Wasser und geben Sie es keinesfalls in eine Geschirrspülmaschine.
- Wenn das Netzkabel beschädigt ist, muss es vom Hersteller, seinem Kundendienst oder vergleichbaren, qualifizierten Personen ersetzt werden, um eine Gefährdung zu vermeiden.
- Lassen Sie das Stromkabel nicht über die Kante eines Tisches oder einer Arbeitsplatte herunterhängen, oder in Kontakt mit heißen Oberflächen kommen.
- Platzieren Sie das Produkt nicht in der Nähe von Wärmequellen, da dies das Produkt beschädigen kann.
- Schalten Sie das Produkt vor der Reinigung und Wartung aus und trennen Sie die Verbindung zur Stromversorgung.
- Verwenden Sie keine aggressiven chemischen Reinigungsmittel wie Ammoniak, Säuren oder Aceton zur Reinigung des Produkts.
- Ziehen Sie nicht am Stromkabel, um das Produkt zu bewegen.
- Die Oberflächen des Produkts werden bei Verwendung heiß.
- Berühren Sie die heißen Bauteile des Produktes nicht direkt.
- Verwenden Sie keine externen Zeitschaltuhren oder Fernbedienungssysteme, um das Produkt ein- oder auszuschalten.
- Seien Sie beim Öffnen des Deckels vorsichtig, es kann heißer Dampf austreten.
- Halten Sie das Produkt von entzündlichen Gegenständen wie Möbeln, Vorhängen oder ähnlichem fern.
- Verwenden Sie kein metallisches Werkzeug, um das Essen zu entnehmen, um eine Beschädigung der Beschichtung zu vermeiden.

## Vor der Inbetriebnahme

1. Entfernen Sie alle Verpackungsteile.
2. Reinigen Sie das obere und untere Gehäuse **A 3 4** mit einem feuchten Tuch
3. Reinigen Sie die Grillplatten **A 7 8** mit einem Schwamm oder Tuch und warmem Wasser.
4. Trocknen Sie **A 7 8** mit einem Tuch oder Papiertuch ab.

## Verwenden des Produkts

- i** Wenn sich das Produkt zum ersten Mal aufwärmt, kann es eine leichte Rauch- oder Geruchsentwicklung geben. Dies ist vollkommen normal und beeinflusst nicht die Sicherheit des Produkts.
1. Stecken Sie das Stromkabel **A 9** in eine Steckdose.
  - i** Die Betriebsanzeige-LED **A 1** leuchtet rot, um anzuzeigen, dass das Produkt eingeschaltet ist.
  - i** Die Heizanzeige-LED **A 5** leuchtet grün, um anzuzeigen, dass das Produkt vorheizt.
- A 5** schaltet sich aus, wenn das Produkt einsatzbereit ist.
2. Lösen Sie die Griffverriegelung **A 2** und heben Sie das obere Gehäuse **A 3** mit dem oberen Griff **A 6** an.
  3. Fetten Sie die untere Grillplatte **A 8** leicht mit etwas Speiseöl.
  4. Legen Sie Ihr Sandwich auf **A 8** und schließen Sie **A 3** mit **A 6**.
  5. Verriegeln Sie **A 2**.
- !** Seien Sie beim Öffnen von **A 3** vorsichtig, es kann heißer Dampf austreten.
6. Erwärmen Sie das Sandwich ca. 4-8 Minuten lang. Öffnen Sie dann **A 3** und nehmen Sie ihr Sandwich mit einem Pfannenwender aus Holz oder Kunststoff heraus.
  7. Um mehr zuzubereiten, wiederholen Sie die Schritte 4 - 7.
  8. Ziehen Sie nach dem Gebrauch den Netzstecker **A 9**.

## Reinigung und Lagerung

1. Trennen Sie das Produkt von der Stromversorgung und lassen Sie es abkühlen.
2. Entfernen Sie überschüssiges Öl mit einem trockenen Papiertuch, bürsten Sie Krümel aus den Rillen und wischen Sie **A 7 8** mit einem feuchten Tuch und mildem Spülmittel ab.
3. Stellen Sie sicher, dass das Produkt vor dem Lagern abgekühlt und trocken ist.

## Gril à sandwich XL

KASG100FBK



Pour plus d'informations, consultez le manuel détaillé en ligne : [ned.is/kasg100fbk](http://ned.is/kasg100fbk)

### Utilisation prévue

Ce produit est conçu pour griller jusqu'à deux sandwichs à la fois.

Le produit est prévu pour un usage intérieur uniquement.

Les plaques du gril ne sont pas amovibles.

Les enfants doivent être surveillés afin de s'assurer qu'ils ne jouent pas avec le produit.

Ce produit peut être utilisé par des enfants âgés de 8 ans et plus ainsi que des personnes ayant des capacités physiques, sensorielles ou mentales réduites ou manquant d'expérience et de connaissances s'ils sont supervisés ou ont reçu des instructions sur l'utilisation du produit en toute sécurité et comprennent les dangers impliqués. Les enfants ne doivent pas jouer avec le produit. Le nettoyage et la maintenance ne doivent pas être effectués par des enfants sans surveillance.

Le produit est destiné à être utilisé dans des environnements domestiques pour des fonctions de ménage typiques qui peuvent également être réalisées par des utilisateurs non experts pour des fonctions de ménage typiques, tels que : des magasins, bureaux, autres environnements de travail similaires, fermes, par des clients dans des hôtels, motels et autres environnements de type résidentiel et/ou dans des environnements de type chambres d'hôtes.

Toute modification du produit peut avoir des conséquences sur la sécurité, la garantie et le bon fonctionnement.

### Spécifications

Produit	Gril à sandwich XL
Article numéro	KASG100FBK
Puissance d'entrée	220-240 V ~ 50/60 Hz
Consommation d'énergie	900 W

## Pièces principales (image A)

- |   |                           |   |                           |
|---|---------------------------|---|---------------------------|
| 1 | Voyant LED d'alimentation | 6 | Poignée                   |
| 2 | Verrouillage de poignée   | 7 | Plaque de gril supérieure |
| 3 | Boîtier supérieur         | 8 | Plaque de gril inférieure |
| 4 | Boîtier inférieur         | 9 | Câble d'alimentation      |
| 5 | Voyant LED de chauffe     |   |                           |

## Consignes de sécurité



Indication de surface chaude. Tout contact peut provoquer des brûlures. Ne pas toucher.

### AVERTISSEMENT

- Assurez-vous d'avoir entièrement lu et compris les instructions de ce document avant d'installer ou d'utiliser le produit. Conservez l'emballage et le présent document pour référence ultérieure.
- Utilisez le produit uniquement comme décrit dans le présent document.
- Ne pas utiliser le produit si une pièce est endommagée ou défectueuse. Remplacez immédiatement un produit endommagé ou défectueux.
- Ne pas laisser le produit être utilisé par des personnes ayant des capacités physiques, sensorielles ou mentales réduites ou manquant d'expérience et de connaissances sur la façon de l'utiliser.
- Ne pas laisser tomber le produit et éviter de le cogner.
- Gardez le produit et le câble d'alimentation hors de portée des enfants de moins de 8 ans.
- Avant de le brancher sur une prise de courant, vérifiez si la tension d'alimentation correspond à la tension imprimée au bas du produit.
- Placez le produit sur une surface stable et plane.
- Assurez-vous que le produit puisse dissiper sa chaleur.
- Ne pas laisser le produit sans surveillance lorsqu'il est sous tension.
- Toujours fermer le produit avant de le raccorder à la prise de courant.
- Ne pas exposer le produit à l'eau ou à l'humidité.
- Ce produit ne peut être réparé que par un technicien qualifié afin de réduire les risques d'électrocution.
- Débranchez le produit de la source d'alimentation et tout autre équipement en cas de problème.
- Ne jamais plonger le produit dans l'eau et ne pas le mettre au lave-vaisselle.

- Si le câble d'alimentation est endommagé, il doit être remplacé par le fabricant, son agent de service ou des personnes de qualification similaire afin d'éviter tout danger.
- Ne pas laisser le câble d'alimentation pendre au bord d'une table ou d'un comptoir, ni toucher des surfaces chaudes.
- Ne pas placer le produit à proximité de sources de chaleur, car cela pourrait l'endommager.
- Avant le nettoyage et la maintenance, mettez le produit hors tension, puis débranchez-le.
- N'utilisez pas de nettoyants chimiques agressifs tels que de l'ammoniac, de l'acide ou de l'acétone lors du nettoyage du produit.
- Ne pas tirer sur le câble d'alimentation pour déplacer le produit.
- Les surfaces du produit chauffent pendant l'utilisation.
- Ne pas toucher directement les parties chaudes du produit.
- Ne pas utiliser de minuteries externes ni de systèmes de commande à distance pour mettre le produit sous ou hors tension.
- Soyez prudent lorsque vous ouvrez le couvercle, de la vapeur chaude peut s'échapper.
- Garder le produit à distance d'objets inflammables tels que des meubles, des rideaux, etc.
- N'utilisez pas d'outil en métal pour retirer la nourriture afin d'éviter d'endommager le revêtement.

## Avant la première utilisation

1. Retirez tous les emballages.
2. Nettoyez les boîtiers supérieur et inférieur **A** 3 4 avec un chiffon humide
3. Nettoyez les plaques de gril **A** 7 8 avec une éponge ou un chiffon et de l'eau chaude.
4. Séchez **A** 7 8 avec un chiffon ou une serviette en papier.

## Utiliser le produit

- i** Lorsque le produit chauffe pour la première fois, il peut émettre une légère fumée ou une odeur. Ceci est normal et n'affecte pas la sécurité du produit.
1. Branchez le câble d'alimentation **A** 9 dans une prise de courant.
  - i** Le voyant LED d'alimentation **A** 1 s'allume en rouge pour indiquer que l'alimentation est sous tension.

- i** Le voyant LED de chauffe **A 5** s'allume en vert pour indiquer que le produit est en cours de préchauffage.
- A 5** s'éteint lorsque le produit est prêt à être utilisé.
- Déverrouillez le verrouillage de la poignée **A 2** et soulevez le boîtier supérieur **A 3** avec la poignée supérieure **A 6**.
- Graissez légèrement la plaque inférieure du gril **A 8** avec de l'huile comestible.
- Placez votre sandwich sur **A 8** et fermez **A 3** avec **A 6**.
- Verrouillez **A 2**.
- !** Soyez prudent lorsque vous ouvrez **A 3**, de la vapeur chaude peut s'échapper.
- Cuisez votre sandwich pendant environ 4-8 minutes. Une fois prêt, ouvrez **A 3** et sortez-le avec une spatule en plastique ou en bois.
- Pour préparer plus de nourriture, répétez les étapes 4-7.
- Après utilisation, débranchez **A 9**.

## Nettoyage et stockage

- Débranchez le produit de la prise secteur et laissez-le refroidir.
- Absorbez l'excès d'huile avec un essuie-tout sec, brossez les miettes des rainures et essuyez **A 7** **8** avec un chiffon humide et un nettoyant doux.
- Assurez-vous que le produit soit froid et sec avant de le ranger.

### NL Snelstartgids

## Sandwich Grill XL

KASG100FBK



Zie voor meer informatie de uitgebreide handleiding online:  
[ned.is/kasg100fbk](http://ned.is/kasg100fbk)

## Bedoeld gebruik

Dit product is bedoeld om maximaal twee tosti's tegelijkertijd te grillen. Het product is enkel bedoeld voor gebruik binnenshuis.

De grillplaten zijn niet afneembaar.

Kinderen moeten onder toezicht staan om ervoor te zorgen dat ze niet met het product spelen.

Dit product mag worden gebruikt door kinderen van 8 jaar en ouder en personen met een verminderd lichamelijk, zintuiglijk of geestelijk vermogen, of die gebrek aan ervaring of kennis hebben, als iemand die verantwoordelijk is voor hun veiligheid toezicht op hen houdt of hen is uitgelegd hoe het product veilig dient te worden gebruikt en ze begrijpen wat de potentiële risico's zijn. Kinderen mogen niet met het product spelen. De reiniging en het onderhoud door de gebruiker mogen niet worden uitgevoerd door kinderen zonder toezicht.

Het product is bedoeld voor gebruik in huishoudelijke omgevingen voor typische huishoudelijke functies die ook kunnen worden gebruikt door niet-deskundige gebruikers voor typische huishoudelijke functies, zoals: winkels, kantoren en andere soortgelijke werkomgevingen, boerderijen, door klanten in hotels, motels en andere woonomgevingen en/of in omgevingen van het type "bed & breakfast".

Elke wijziging van het product kan gevolgen hebben voor de veiligheid, garantie en correcte werking.

## Specificaties

Product	Sandwich Grill XL
Artikelnummer	KASG100FBK
Ingangsvermogen	220-240 V ~ 50/60 Hz
Stroomverbruik	900 W

## Belangrijkste onderdelen (afbeelding A)

- |                             |                       |
|-----------------------------|-----------------------|
| 1 Voedingsindicatie LED     | 7 Bovenste grillplaat |
| 2 Handgreepvergrendeling    | 8 Onderste grillplaat |
| 3 Bovenste behuizing        | 9 Stroomkabel         |
| 4 Onderste behuizing        |                       |
| 5 Warmte LED-controlelampje |                       |
| 6 Handvat                   |                       |

## Veiligheidsvoorschriften



Indicatie dat aangeeft dat het oppervlak heet is. Contact kan brandwonden veroorzaken. Niet aanraken.

### WAARSCHUWING

- Zorg ervoor dat u de instructies in dit document volledig gelezen en begrepen heeft voordat u het product installeert of gebruikt. Bewaar de verpakking en dit document voor toekomstig gebruik.
- Gebruik het product alleen zoals in dit document beschreven.
- Gebruik het product niet als een onderdeel beschadigd of defect is. Vervang een beschadigd of defect product onmiddellijk.
- Laat personen met verminderde fysieke, zintuiglijke of mentale vermogens of met een gebrek aan ervaring en kennis van de bediening het product niet gebruiken.
- Laat het product niet vallen en voorkom stoten.
- Houd het product en het netsnoer buiten het bereik van kinderen jonger dan 8 jaar.
- Controleer voordat u de stekker in het stopcontact steekt of de netspanning overeenkomt met de spanning die op de onderkant van het product vermeld staat.
- Plaats het product op een stabiele en vlakke ondergrond.
- Zorg ervoor dat het product warmte kan afvoeren.
- Laat het product niet onbeheerd achter wanneer het is ingeschakeld.
- Sluit het product altijd voordat u het in het stopcontact steekt.
- Stel het product niet bloot aan water of vocht.
- Dit product mag voor onderhoud alleen worden geopend door een erkend technicus om het risico op elektrische schokken te verkleinen.
- Koppel het product los van de voedingsbron en van andere apparatuur als er zich problemen voordoen.
- Dompel het product nooit onder in water en zet het nooit in de vaatwasser.
- Om gevaar te voorkomen moet een beschadigd netsnoer worden vervangen door de fabrikant, zijn onderhoudsmonteur of iemand met vergelijkbare kwalificaties.
- Laat het netsnoer niet over de rand van een tafel of toonbank hangen of met hete oppervlakken in contact komen.
- Plaats het product niet in de buurt van een warmtebron, dit kan het product beschadigen.



- Zet het product vóór reiniging en onderhoud uit en schakel de stroomtoevoer uit.
- Gebruik geen agressieve chemische reinigingsmiddelen zoals ammoniak, zuur of aceton bij het schoonmaken van het product.
- Trek niet aan het netsnoer om het product te verplaatsen.
- De oppervlakken van het product worden tijdens het gebruik heet.
- Raak de hete delen van het product niet direct aan.
- Gebruik geen externe timers of afstandsbedieningen om het product in of uit te schakelen.
- Wees voorzichtig bij het openen van het deksel, er kan hete stoom ontsnappen.
- Houd het product op een veilige afstand van brandbare voorwerpen zoals meubels, gordijnen en dergelijke.
- Gebruik geen metalen gereedschap om het eten te verwijderen om beschadiging van de coating te voorkomen.

## Voor het eerste gebruik

1. Verwijder alle verpakkingen.
2. Reinig de bovenste en onderste behuizing **A 3 4** met een vochtige doek
3. Reinig de grillplaten **A 7 8** met een spons of doek en warm water.
4. Droog **A 7 8** met een doek of papieren handdoek af.

## Het product gebruiken

- i** Wanneer het product voor het eerst opwarmt, kan er een beetje rook of geuren ontstaan. Dit is normaal en heeft niets te maken met de veiligheid van het product.
1. Steek de stekker van het netsnoer **A 9** in een stopcontact.
  - i** Het stroom LED-controlelampje **A 1** brandt rood om aan te geven dat de stroom is ingeschakeld.
  - i** Het warmte LED-controlelampje **A 5** brandt groen om aan te geven dat het product aan het voorverwarmen is.
- A 5** schakelt uit wanneer het product klaar is voor gebruik.
2. Ontgrendel de handgreepvergrendeling **A 2** en til de bovenste behuizing **A 3** op met behulp van de bovenste handgreep **A 6**.
  3. Smeer de onderste grillplaat **A 8** in met een klein beetje spijsolie.
  4. Leg je tosti op **A 8** en sluit **A 3** met behulp van **A 6**.
  5. Vergrendel **A 2**.

- A** Wees voorzichtig bij het openen van **A** 3, er kan hete stoom ontsnappen.
- Laat ongeveer 4- 8 minuten in het apparaat zitten, als het klaar is open **A** 3 en verwijder je tosti m.b.v. een plastic of houten spatel.
  - Om meer eten te bereiden, herhaal stap 4-7.
  - Haal na gebruik de stekker van **A** 9 uit het stopcontact.

## Reinigen en bewaren

- Haal de stekker uit het stopcontact en laat het product afkoelen.
- Absorbeer de overtollige olie met een droge papieren handdoek, borstel de kruimels uit de groeven en veeg **A** 7 **A** 8 af met een vochtige doek en milde zeep.
- Zorg ervoor dat het product koel en droog is voordat u het opbergt.

IT

Guida rapida all'avvio

## Griglia per panini XL

KASG100FBK



Per maggiori informazioni vedere il manuale esteso online:  
[ned.is/kasg100fbk](http://ned.is/kasg100fbk)

## Usò previsto

Questo prodotto è pensato per grigliare fino a due panini alla volta.

Il prodotto è inteso solo per utilizzo in interni.

Le piastre grill non sono rimovibili.

I bambini devono essere sottoposti a supervisione per assicurarsi che non giochino con il prodotto.

Il prodotto può essere utilizzato da bambini che hanno compiuto almeno 8 anni e da persone con capacità fisiche, sensoriali e mentali ridotte o che non dispongono di esperienza e conoscenza in materia solo se monitorati o istruiti sull'uso sicuro del prodotto e solo se in grado di capire i rischi connessi. I bambini non devono giocare con il prodotto. Le operazioni di pulizia e manutenzione non possono essere effettuate da bambini non sorvegliati.

Il prodotto è inteso per l'uso in ambienti domestici e può essere utilizzato anche da utenti non esperti per funzioni tipicamente domestiche come negozi, uffici, altri ambienti di lavoro simili, agriturismi, clienti di hotel, motel e altri ambienti di tipo residenziale e/o ambienti di tipo bed and breakfast.

Eventuali modifiche al prodotto possono comportare conseguenze per la sicurezza, la garanzia e il corretto funzionamento.

## Specifiche

Prodotto	Griglia per panini XL
Numero articolo	KASG100FBK
Potenza assorbita	220-240 V ~ 50/60 Hz
Consumo di corrente	900 W

## Parti principali (immagine A)

- |                             |                           |
|-----------------------------|---------------------------|
| 1 Spia LED di alimentazione | 6 Maniglia                |
| 2 Blocco maniglia           | 7 Piastra grill superiore |
| 3 Alloggiamento superiore   | 8 Piastra grill inferiore |
| 4 Alloggiamento inferiore   | 9 Cavo di alimentazione   |
| 5 Spia LED di riscaldamento |                           |

## Istruzioni di sicurezza



Indicazione di superficie bollente. Il contatto può causare ustioni. Non toccare.

### ATTENZIONE

- Assicurarsi di aver letto e compreso pienamente le istruzioni presenti nel documento prima di installare o utilizzare il prodotto. Conservare la confezione e il presente documento per farvi riferimento in futuro.
- Utilizzare il prodotto solo come descritto nel presente documento.
- Non utilizzare il prodotto se una parte è danneggiata o difettosa. Sostituire immediatamente un prodotto danneggiato o difettoso.
- Non lasciare che persone con capacità fisiche, sensoriali o mentali ridotte o mancanza di esperienza e conoscenza utilizzino il prodotto.
- Non far cadere il prodotto ed evitare impatti.
- Tenere il prodotto e il cavo di alimentazione lontano dalla portata dei bambini sotto agli 8 anni.
- Prima di collegarlo a una presa di corrente, controllare se la tensione di alimentazione corrisponde alla tensione indicata sul fondo del prodotto.
- Posizionare il prodotto su una superficie piana e stabile.
- Assicurarsi che il prodotto sia in grado di dissipare il calore.
- Non lasciare il prodotto incustodito quando è acceso.

- Chiudere sempre il prodotto prima di collegarlo alla presa elettrica.
- Non esporre il prodotto all'acqua o all'umidità.
- Il prodotto può essere riparato e sottoposto a manutenzione esclusivamente da un tecnico qualificato per ridurre il rischio di scosse elettriche.
- Scollegare il prodotto dalla sorgente elettrica e da altre apparecchiature se si verificano problemi.
- Non immergere mai il prodotto in acqua né riporlo in lavastoviglie.
- Se il cavo di alimentazione è danneggiato, deve essere sostituito dal produttore, da un agente di servizio o da persone con simile qualifica per evitare un pericolo.
- Non lasciar penzolare il cavo di alimentazione dal bordo di un tavolo o di un piano da cucina, né lasciare che tocchi le superfici calde.
- Non posizionare il prodotto accanto a fonti di calore, poiché potrebbero danneggiarlo.
- Prima della pulizia e della manutenzione, spegnere il prodotto e scollegare l'alimentazione.
- Per la pulizia del prodotto non utilizzare detergenti chimici aggressivi come ammoniaci, acido o acetone.
- Non tirare il cavo di alimentazione per spostare il prodotto.
- Le superfici del prodotto diventano roventi durante l'utilizzo.
- Non toccare direttamente le parti calde del prodotto.
- Non utilizzare timer esterni o sistemi di controllo a distanza per accendere o spegnere il prodotto.
- Prestare attenzione quando si apre il coperchio: potrebbe fuoriuscire vapore bollente.
- Tenere il prodotto a distanza da oggetti infiammabili come il mobilio, le tende e simili.
- Non utilizzare un utensile metallico per rimuovere le pietanze per evitare di danneggiare il rivestimento.

## Prima del primo utilizzo

1. Rimuovere l'intero imballaggio.
2. Pulire l'alloggiamento superiore e inferiore **A 3 4** con un panno umido
3. Pulire le piastre grill **A 7 8** con una spugna o un panno e acqua calda.
4. Asciugare **A 7 8** con un panno o carta da cucina.

## Utilizzo del prodotto

- i** Quando il prodotto si riscalda per la prima volta, può emettere un po' di fumo e di odore. Questo è normale e non ha alcun effetto sulla sicurezza del prodotto.
1. Collegare il cavo di alimentazione **A 9** alla presa elettrica.
  - i** Il LED dell'indicatore di alimentazione **A 1** si illumina in rosso per indicare che l'alimentazione è attiva.
  - i** La spia LED di riscaldamento **A 5** si accende in verde a indicare che il prodotto è in pre-riscaldamento.
- A 5** si spegne quando il prodotto è pronto all'uso.
2. Sbloccare il blocco della maniglia **A 2** e sollevare l'alloggiamento superiore **A 3** con la maniglia superiore **A 6**.
  3. Ungere leggermente la piastra grill inferiore **A 8** con olio alimentare.
  4. Posiziona il panino su **A 8** e chiudere **A 3** con **A 6**.
  5. Bloccare **A 2**.
- !** Prestare attenzione quando si apre **A 3**, poiché potrebbe fuoriuscire vapore bollente.
6. Cuocere per circa 4-8 minuti, quando è pronto aprire **A 3** ed estrarre il panino con una spatola di plastica o di legno.
  7. Per preparare più cibo, ripetere i passaggi 4-7.
  8. Dopo l'uso, scollegare **A 9**.

## Pulizia e conservazione

1. Scollegare il prodotto dalla presa elettrica e lasciarlo raffreddare.
2. Assorbire l'olio in eccesso con un tovagliolo di carta asciutto, spazzolare le briciole dalle scanalature e pulire **A 7** **8** con un panno umido e sapone neutro.
3. Assicurarsi che il prodotto sia freddo e asciutto prima di riporlo.

ES

Guía de inicio rápido

## Grill XL para Sandwiches

KASG100FBK



Para más información, consulte el manual ampliado en línea:  
[ned.is/kasg100fbk](http://ned.is/kasg100fbk)

## Uso previsto por el fabricante

Este producto está diseñado para calentar dos sandwiches simultáneamente.

El producto está diseñado únicamente para uso en interiores.

Las placas del grill no son desmontables.

Se debe supervisar a los niños para asegurarse de que no jueguen con el producto.

Este producto lo pueden utilizar niños a partir de 8 años y adultos con capacidades físicas, sensoriales o mentales reducidas o que no tengan experiencia o conocimientos, siempre y cuando se les haya explicado cómo usar el producto de forma segura y los riesgos que implica o se les supervise. Los niños no deben jugar con el producto. Los niños no deben realizar las tareas de limpieza ni mantenimiento sin supervisión.

El producto está diseñado para su uso en entornos domésticos para tareas domésticas típicas y también puede ser utilizado por usuarios no expertos para tareas domésticas típicas, tales como en tiendas, oficinas, otros entornos de trabajo similares, granjas, por parte de clientes en hoteles, moteles y otros entornos de tipo residencial y/o en entornos de tipo alojamiento y desayuno. Cualquier modificación del producto puede tener consecuencias para la seguridad, la garantía y el funcionamiento adecuado.

## Especificaciones

Producto	Grill XL para Sandwiches
Número de artículo	KASG100FBK
Potencia de entrada	220-240 V ~ 50/60 Hz
Consumo de energía	900 W

## Partes principales (imagen A)

- |   |                                |   |                       |
|---|--------------------------------|---|-----------------------|
| 1 | Indicador LED de alimentación  | 6 | Asa                   |
| 2 | Bloqueo del asa                | 7 | Placa superior        |
| 3 | Carcasa superior               | 8 | Placa inferior        |
| 4 | Carcasa inferior               | 9 | Cable de alimentación |
| 5 | Indicador LED de calentamiento |   |                       |

## Instrucciones de seguridad



Indicación de superficie caliente. El contacto puede causar quemaduras. No tocar.

### ADVERTENCIA

- Asegúrese de que ha leído y entendido completamente las instrucciones en este documento antes de instalar o utilizar el producto. Guarde el embalaje y este documento para futuras consultas.
- Utilice el producto únicamente tal como se describe en este documento.
- No use el producto si alguna pieza está dañada o presenta defectos. Sustituya inmediatamente un producto si presenta daños o está defectuoso.
- No permita que usen el producto personas con capacidades físicas, sensoriales o mentales disminuidas o con falta de experiencia en cuanto al funcionamiento.
- No deje caer el producto y evite que sufra golpes.
- Mantenga el producto y el cable de alimentación fuera del alcance de los niños menores de 8 años.
- Antes de conectarlo a una fuente de alimentación, compruebe si la tensión eléctrica de suministro se corresponde con la tensión impresa en la parte inferior del producto.
- Coloque el producto en una superficie estable y plana.
- Asegúrese de que el producto pueda disipar el calor.
- No deje el producto desatendido cuando esté desenchufado.
- Cierre siempre el producto antes de conectarlo a la toma de corriente.
- No exponga el producto al agua o a la humedad.
- Este producto solo puede recibir servicio de un técnico cualificado para su mantenimiento para así reducir el riesgo de descargas eléctricas.
- Desconecte el producto de la fuente de corriente y de otros equipos si surgen problemas.
- Nunca sumerja el producto en agua ni lo coloque en un lavavajillas.
- Si el cable de alimentación está dañado, deberá ser sustituido por el fabricante, su agente de servicio o por personas con una cualificación similar para evitar situaciones de peligro.
- No permitir que el cable de alimentación cuelgue sobre el borde de una mesa o mostrador ni que toque superficies calientes.

- No coloque el producto cerca de fuentes de calor; eso podría dañar el producto.
- Antes de las labores de limpieza y mantenimiento, apague el producto y desenchufe la alimentación.
- Para limpiar el producto, no utilice productos de limpieza agresivos como amoníaco, ácido o acetona.
- No tire del cable de corriente para mover el producto.
- Las superficies del producto se calientan durante el uso.
- No toque las partes calientes del producto directamente.
- No utilice temporizadores externos o sistemas de control remoto para encender o apagar el producto.
- Tenga cuidado al abrir la tapa: puede salir vapor caliente.
- Mantenga el producto a cierta distancia de objetos inflamables, como muebles, cortinas o similar.
- No utilice una herramienta metálica para retirar la comida para así no dañar el revestimiento.

## Antes del primer uso

1. Retire todo el embalaje.
2. Limpie la carcasa inferior y superior **A 3 4** con un paño húmedo
3. Limpie las placas **A 7 8** con una esponja o paño y agua caliente.
4. Seque **A 7 8** con un paño o toallita de papel.

## Uso del producto

- i** Cuando el producto se calienta por primera vez, puede que emita un leve humo u olor. Esto es normal y no afecta a la seguridad del producto.
1. Enchufe el cable de alimentación **A 9** en un toma de corriente.
  - i** El indicador LED de alimentación **A 1** se ilumina en rojo para indicar que el producto está encendido.
  - i** El indicador LED de calentamiento **A 5** se ilumina en verde para indicar que el producto se está precalentando.
- A 5** se apaga cuando el producto esté listo para el uso.
2. Desbloquee el bloqueo del asa **A 2** y levante la carcasa superior **A 3** mediante el asa superior **A 6**.
  3. Engrase ligeramente la placa inferior **A 8** con aceite de cocina.
  4. Coloque el sandwich sobre ella **A 8** y cierre **A 3** con **A 6**.
  5. Cierre el bloqueo **A 2**.



**A** Tenga cuidado al abrir **A 3**: puede salir vapor caliente.

6. Dejar cocinar durante aproximadamente 4-8 minutos; cuando esté listo, abra **A 3** y saque el sándwich con una espátula de plástico o de madera.
7. Para preparar más comida, repita los pasos 4-7.
8. Después de usarlo, desconéctelo **A 9**.

## Limpieza y almacenamiento

1. Desenchufe el producto de la toma de corriente y deje que se enfríe.
2. Una vez enfriado, retire el exceso de aceite con una lámina de papel seco, limpie las migas de las ranuras y limpie **A 7 8** con un paño húmedo y jabón suave.
3. Asegúrese de que el producto esté frío y seco antes de almacenarlo.

PT

## Guia de iniciação rápida

### Tostadeira XL

KASG100FBK



Para mais informações, consulte a versão alargada do manual on-line: [ned.is/kasg100fbk](http://ned.is/kasg100fbk)

## Utilização prevista

Este produto destina-se a preparar até duas tostas de cada vez.

O produto destina-se apenas a utilização em interiores.

As placas da grelha não são amovíveis.

As crianças devem ser supervisionadas para garantir que não brincam com o produto.

Este produto pode ser utilizado por crianças com idade igual ou superior a 8 anos e por pessoas com capacidades físicas, sensoriais ou mentais reduzidas ou com falta de experiência e conhecimento, desde que tenham recebido supervisão ou instruções relativas à utilização segura do produto e compreendam os perigos envolvidos. As crianças não devem brincar com o produto. A limpeza e a manutenção destinadas ao utilizador não devem ser efetuadas por crianças sem supervisão.

Este produto destina-se a ser utilizado em ambientes domésticos para tarefas domésticas típicas e também pode ser manipulado por utilizadores não experientes para os mesmos fins, por exemplo em lojas, escritórios, outros

ambientes de trabalho semelhantes, casas rurais, clientes em hotéis, motéis e outros ambientes de tipo residencial e/ou alojamento local.

Qualquer alteração do produto pode ter consequências em termos de segurança, garantia e funcionamento adequado.

## Especificações

Produto	Tostadeira XL
Número de artigo	KASG100FBK
Potência de entrada	220-240 V ~ 50/60 Hz
Consumo de energia	900 W

## Peças principais (imagem A)

- |                                |                            |
|--------------------------------|----------------------------|
| 1 LED indicador de corrente    | 6 Pega                     |
| 2 Trinco de manípulo           | 7 Placa de grelha superior |
| 3 Invólucro superior           | 8 Placa de grelha inferior |
| 4 Invólucro inferior           | 9 Cabo de alimentação      |
| 5 Indicador de aquecimento LED |                            |

## Instruções de segurança



Indicação para uma superfície quente. O contacto pode causar queimaduras. Não tocar.

### AVISO

- Certifique-se de que leu e compreendeu as instruções deste documento na íntegra antes de instalar ou utilizar o produto. Guarde a embalagem e este documento para referência futura.
- Utilize o produto apenas conforme descrito neste documento.
- Não utilize o produto caso uma peça esteja danificada ou defeituosa. Substitua imediatamente um produto danificado ou defeituoso.
- Não permita que pessoas com capacidades físicas, sensoriais ou mentais reduzidas ou com falta de experiência e conhecimento sobre o modo de funcionamento do produto o utilizem.
- Não deixe cair o produto e evite impactos.
- Mantenha o produto e o cabo elétrico fora do alcance de crianças com idade inferior a 8 anos.

- Antes de ligar a uma tomada elétrica, verifique se a tensão de alimentação corresponde à tensão impressa na parte inferior do produto.
- Coloque o produto sobre uma superfície estável e plana.
- Certifique-se de que o produto consegue dissipar o próprio calor.
- Não deixe o produto sem vigilância quando ligado.
- Feche sempre o produto antes de o ligar à tomada elétrica.
- Não exponha o produto à água ou humidade.
- Este produto pode ser reparado apenas por um técnico qualificado para manutenção a fim de reduzir o risco de choque elétrico.
- Em caso de problema, desligue o produto da fonte de alimentação bem como outros equipamentos.
- Nunca mergulhe o produto em água nem o coloque numa máquina de lavar loiça.
- Se o cabo de alimentação estiver danificado, deve ser substituído pelo fabricante, pelo seu agente de reparação ou por pessoas com qualificações semelhantes, de modo a evitar situações de perigo.
- Não deixe o cabo de alimentação pendurado no rebordo de uma mesa ou bancada, nem toque em superfícies quentes.
- Não coloque o produto perto de fontes de calor, uma vez que tal pode danificar o produto.
- Antes da limpeza e manutenção, desligue o produto e desligue a alimentação.
- Não utilize agentes de limpeza químicos, tais como amoníaco, ácidos ou acetona para limpar o produto.
- Não puxe o cabo de alimentação para deslocar o produto.
- As superfícies do produto ficam quentes durante a utilização.
- Não toque nas partes quentes do produto diretamente.
- Não utilize temporizadores externos ou sistemas de controlo remoto para ligar ou desligar o produto.
- Tenha cuidado ao abrir a tampa, pode escapar vapor quente.
- Mantenha o produto afastado de objetos inflamáveis, como móveis, cortinas e outros semelhantes.
- Não utilize nenhuma ferramenta metálica para remover a comida para evitar danificar o revestimento.

## Antes da primeira utilização

1. Remova toda a embalagem.
2. Limpe o invólucro superior e inferior **A 3 4** com um pano húmido
3. Limpe as placas de grelha **A 7 8** com uma esponja ou um pano e água morna.
4. Seque **A 7** e **8** com um pano ou papel de cozinha.

## Utilização do produto

- i** Quando o produto aquece pela primeira vez, pode emitir um ligeiro fumo ou odor. Isto é normal e não afeta a segurança do produto.
  1. Ligue o cabo de alimentação **A 9** a uma tomada elétrica.
  - i** O LED indicador de potência **A 1** acende a vermelho para indicar que o aparelho está ligado.
  - i** O LED indicador de calor **A 5** acende a verde, para indicar que o produto está a pré-aquecer.
- A 5** desliga-se quando o produto está pronto a usar.
2. Desbloqueie o trinco do manípulo **A 2** e levante o invólucro superior **A 3** com o manípulo superior **A 6**.
  3. Lubrifique ligeiramente a placa de grelha inferior **A 8** com óleo comestível.
  4. Coloque a tosta sobre **A 8** e feche **A 3** com **A 6**.
  5. Tranque **A 2**.
- !** Tenha cuidado ao abrir **A 3**, pode escapar vapor quente.
6. Deixe aquecer durante cerca de 4-8 minutos. Quando estiver pronto, abra **A 3** e retire a sua tosta com uma espátula de plástico ou madeira.
  7. Para preparar mais tostas, repita os passos 4 a 7.
  8. Após a utilização, desligue **A 9**.

## Limpeza e armazenamento

1. Desligue o produto da tomada elétrica e deixe-o arrefecer.
2. Absorva o excesso de óleo com papel de cozinha seco, escove as migalhas das ranhuras e limpe **A 7 8** com um pano húmido e sabão suave.
3. Certifique-se de que o produto está fresco e seco antes do armazenamento.

# Smörgåsgrill XL

KASG100FBK



För ytterligare information, se den utökade manualen online:  
[ned.is/kasg100fbk](http://ned.is/kasg100fbk)

## Avsedd användning

Denna produkt är avsedd att grilla upp till två smörgåsar åt gången.

Denna produkt är endast avsedd för användning inomhus.

Grillplattorna kan inte tas bort.

Små barn bör hållas under uppsikt för att säkerställa att de inte leker med produkten.

Denna apparat kan användas av barn över åtta år och av personer med fysisk, sensorisk eller kognitiv funktionsnedsättning, eller avsaknad av erfarenhet och kunskap, om användningen sker under uppsikt eller om dessa personer erhållit instruktioner om säker användning av apparaten och är medvetna om riskerna. Barn får inte leka med produkten. Rengöring och användarunderhåll får inte utföras av barn om de inte står under uppsikt.

Denna produkt är avsedd för användning i hemmiljöer för typiska hushållsfunktioner men kan även användas av personer som inte är experter i typiska hushållsfunktioner såsom: butiker, kontor eller liknande arbetsmiljöer, jordbruksbyggnader, av gäster på hotell, motell och andra miljöer av boendetyp och/eller miljöer av typen bed and breakfast.

Modifiering av produkten kan medföra konsekvenser för säkerhet, garanti och korrekt funktion.

## Specifikationer

Produkt	Smörgåsgrill XL
Artikelnummer	KASG100FBK
Inspänning	220-240 V ~ 50/60 Hz
Strömförbrukning	900 W

## Huvuddelar (bild A)

- 1 LED-strömindikator
- 2 Handtagslås
- 3 Övre hölje
- 4 Undre hölje

5 Värmindikerings-LED

6 Handtag

7 Övre grillplatta

8 Undre grillplatta

9 Strömkabel

## Säkerhetsanvisningar



Indikering för en het yta. Kontakt kan försaka brännskador.  
Vidrör ej.

### VARNING

- Säkerställ att du har läst och förstått alla instruktioner i detta dokument innan du installerar och använder produkten. Behåll förpackningen och detta dokument som framtida referens.
- Använd produkten endast enligt anvisningarna i detta dokument.
- Använd inte produkten om en del är skadad eller defekt. Byt omedelbart ut en skadad eller defekt produkt.
- Personer med fysisk, sensorisk eller kognitiv funktionsnedsättning eller avsaknad av erfarenhet och kunskap om hur man hanterar produkten får inte använda produkten.
- Tappa inte produkten och skydda den mot slag.
- Håll produkt och nätsladd borta från barn under 8 års ålder.
- Innan du ansluter elkontakten, kontrollera att nätspänningen motsvarar spänningen som anges på produktens undersida.
- Placera produkten på en stabil och plan yta.
- Säkerställ att produkten kan avge dess värme.
- Lämna inte produkten utan uppsikt när den arbetar.
- Stäng alltid produkten innan den ansluts till eluttaget.
- Exponera inte produkten till vatten eller fukt.
- Denna produkt får, för att minska risken för elchock, endast servas av en kvalificerad underhållstekniker.
- Koppla bort produkten från kraftkällan och annan utrustning i händelse av problem.
- Sänk aldrig ner produkten i vatten, och placera den inte i en diskmaskin.
- Om nätsladden är skadad måste den bytas av tillverkaren, dennes serviceagent eller liknande kvalificerad person för att undvika en fara.
- Låt inte nätsladden hänga över bordets eller bänkens kant eller vidröra heta ytor.

- Placera inte produkten nära värmekällor, eftersom detta kan skada produkten.
- Stäng av produkten och koppla från strömmen före rengöring och underhåll.
- Använd inte aggressiva kemiska rengöringsmedel såsom ammoniak, syra eller aceton vid rengöring av produkten.
- Dra inte i nätsladden för att flytta produkten.
- Produktens ytor blir varma vid drift.
- Vidrör inte produktens heta ytor.
- Använd inte externa timers eller fjärrkontrollsystem för att slå på eller stänga av produkten.
- Var försiktig när du öppnar locket. Het ånga kan strömma ut.
- Håll produkten på avstånd från brännbara föremål såsom möbler, gardiner och liknande.
- Använd inte redskap av metall när du tar ut maten för att undvika att skada beläggningen.

## Före första användning

1. Avlägsna allt emballagematerial.
2. Rengör de övre och undre höljena **A 3** **A 4** med en fuktig trasa
3. Rengör grillplattorna **A 7** **A 8** med en disksvamp eller -trasa och varmt vatten.
4. Torka **A 7** **A 8** med en handduk eller pappershandduk.

## Att använda produkten

- i** Lätt rök och en svag lukt kan alstras när produkten värms upp första gången. Detta är normalt och påverkar inte produktens säkerhet.
1. Anslut nätsladden **A 9** till ett eluttag.
  - i** Kraftindikerings-LED-lampan **A 1** tänds med rött sken för att indikera att strömmen är påslagen.
  - i** Värmeindikerings-LED-lampan **A 5** tänds med grönt sken för att indikera att produkten är i förvärmningsläge.
- A 5** släcks när produkten är klar för användning.
2. Lås upp handtagslåset **A 2** och lyft upp det övre höljet **A 3** med det övre handtaget **A 6**.
  3. Smörj den undre grillplattan **A 8** med lite matolja.
  4. Lägg din smörgås på **A 8** och stäng **A 3** med **A 6**.
  5. Lås **A 2**.
- A** Var försiktig när du öppnar **A 3**. Het ånga kan strömma ut.

6. Tillaga i cirka 4-8 minuter. Öppna **A3** när den är klar och ta ut din smörgås med en stekspade av plast eller trä.
7. Upprepa steg 4-7 för att tillaga mer mat.
8. Koppla från **A9** efter användning.

## Rengöring och förvaring

1. Dra stickkontakten ur eluttaget och låt enheten kallna.
2. Torka bort eventuellt matfett med en torr pappershandduk. Borsta bort smulorna från spåren och torka **A7** **8** med en fuktig trasa och ett mildt diskmedel.
3. Säkerställ att produkten är kall och torr före förvaring.

FI

Pika-aloitusopas

## Voileipägrilli XL

KASG100FBK



Katso tarkemmat tiedot käyttöoppaan laajemmasta verkkoversiosta:  
[ned.is/kasg100fbk](http://ned.is/kasg100fbk)

## Käyttötarkoitus

Tuote on tarkoitettu enintään kahden voileivän grillaamiseen kerrallaan.

Tuote on tarkoitettu vain sisäkäyttöön.

Grillilevyjä ei voi irrottaa.

Lapsia tulee valvoa, että he eivät pääse leikkimään tuotteella.

Tätä tuotetta saavat käyttää 8-vuotiaat ja sitä vanhemmat lapset ja henkilöt, joilla on heikentyneet fyysiset, aistilliset tai henkiset kyvyt tai kokemuksen ja tiedon puutetta, jos heitä valvotaan tai jos heille on annettu ohjeet tuotteen turvallisesta käytöstä ja he ymmärtävät tuotteen käyttöön liittyvät vaarat. Lapset eivät saa leikkiä tuotteella. Lapset eivät saa puhdistaa tai huoltaa tuotetta ilman valvontaa.

Tuote on tarkoitettu käytettäväksi kotitalouksissa ja vastaavissa kohteissa, kuten taukotiiloissa myymälöissä, toimistoissa ja muissa vastaavissa työympäristöissä, maataloilla, hotelleissa, motelleissa ja muun tyyppisissä majoitusympäristöissä asiakkaiden käytössä ja/tai aamiaismajoitustyyppisissä majoitustiloissa. Tuotetta käyttäekseen ei tarvitse olla ammattilainen.

Tuotteen muutokset voivat vaikuttaa turvallisuuteen, takuuseen ja asianmukaiseen toimintaan.



## Tekniset tiedot

Tuote	Voileipägrilli XL
Tuotenumero	KASG100FBK
Ottoteho	220-240 V ~ 50/60 Hz
Virrankulutus	900 W

### Tärkeimmät osat (kuva A)

- |   |                            |   |               |
|---|----------------------------|---|---------------|
| 1 | Virran LED-merkkivalo      | 6 | Kahva         |
| 2 | Kahvan salpa               | 7 | Ylägrillilevy |
| 3 | Yläkansi                   | 8 | Alagrillilevy |
| 4 | Alakansi                   | 9 | Sähköjohto    |
| 5 | Lämmityksen LED-merkkivalo |   |               |

## Turvallisuusohjeet



Ilmaisee kuuman pinnan. Kosketus voi aiheuttaa palovammoja. Älä koske.

### VAROITUS

- Huolehdi siitä, että olet lukenut ja ymmärtänyt tämän asiakirjan sisältämät ohjeet kokonaan ennen kuin asennat tuotteen tai käytät sitä. Säilytä pakkaus ja tämä asiakirja tulevaa tarvetta varten.
- Käytä tuotetta vain tässä asiakirjassa kuvatun mukaisesti.
- Älä käytä tuotetta, jos jokin sen osa on vaurioitunut tai viallinen. Vaihda vahingoittunut tai viallinen tuote välittömästi.
- Älä anna henkilöiden, joiden fyysinen, aistinvarainen tai henkinen toimintakyky on heikentynyt tai joilla ei ole kokemusta tai tietoa laitteen käytöstä, käyttää tuotetta.
- Varo pudottamasta ja tönäisemästä tuotetta.
- Pidä tuote ja virtajohto alle 8-vuotiaiden lasten ulottumattomissa.
- Ennen kytkemistä pistorasiaan tarkista, että virtalähteen jännite vastaa tuotteen pohjaan merkittyä jännitettä.
- Aseta tuote vakaalle ja tasaiselle alustalle.
- Varmista, että lämpö pääsee haihtumaan tuotteesta.
- Älä jätä tuotetta valvomatta sen ollessa kytkettynä päälle.
- Sulje aina laite ennen kuin kytket sen virtajohdon pistorasiaan.

- Älä altista tuotetta vedelle tai kosteudelle.
- Tämän tuotteen saa huoltaa vain pätevä teknikko sähköiskun vaaran vähentämiseksi.
- Irrota tuote virtalähteestä ja muista laitteista, jos ongelmia ilmenee.
- Älä upota laitetta veteen tai pese sitä astianpesukoneessa.
- Jos virtajohto vaurioituu, se on vaihdattava valmistajalla, sen huoltoedustajalta tai vastaavan pätevyyden omaavalla henkilöllä vaaran välttämiseksi.
- Älä anna virtajohdon roikkua pöydän tai työtason reunan yli äläkä kosketa kuumia pintoja.
- Älä laita tuotetta lähelle lämmönlähteitä, sillä tuote voi vaurioitua.
- Ennen puhdistusta ja huoltoa sammuta tuotteen virta ja irrota virtajohto pistorasiasta.
- Älä käytä tuotteen puhdistuksessa voimakkaita kemiallisia puhdistusaineita, kuten ammoniakkaa, happoja tai asetonia.
- Älä siirrä tuotetta virtajohdosta vetämällä.
- Tuotteen pinnat kuumenevat käytön aikana.
- Älä koske suoraan tuotteen kuumiin osiin.
- Älä käytä ulkoisia ajastimia tai kauko-ohjausjärjestelmiä tuotteen kytkemiseksi päälle tai pois.
- Ole varovainen, kun avaat luukun. Kuumaa höyryä voi purkautua.
- Pidä tuote riittävän kaukana syttyvistä esineistä, kuten huonekaluista, verhoista ja muista vastaavista.
- Älä käytä metallista työvälinettä voileipien poistamiseen, jotta laitteen pinnoite ei vaurioidu.

## Ennen ensimmäistä käyttökertaa

1. Poista kaikki pakkausmateriaalit.
2. Puhdista ylä- ja alakansi **A** **3** **4** kostealla liinalla
3. Puhdista grillilevyt **A** **7** **8** sienellä tai liinalla ja lämpimällä vedellä.
4. Kuivaa **A** **7** **8** liinalla tai paperipyyhkeellä.

## Tuotteen käyttäminen

- i** Kun laite kuumenee ensimmäisen kerran, siitä voi tulla hieman savua tai hajua. Se on normaalia, eikä vaikuta tuotteen turvallisuuteen.
- 1. Liitä virtajohto **A** **9** pistorasiaan.
- i** Virran LED-merkkivalo **A** **1** palaa punaisena sen merkiksi, että tuote on kytketty päälle.

**i** Lämmityksen LED-merkkivalo **A 5** palaa vihreänä sen merkiksi, että tuote esilämmittää.

**A 5** sammuu, kun laite on käyttövalmis.

2. Avaa salpa **A 2** ja nosta yläkansi **A 3** ylemmästä kahvasta **A 6**.

3. Levitä alagrillilevyyn **A 8** hieman ruokaöljyä.

4. Laita voileipä alagrillilevylle **A 8** ja sulje yläkansi **A 3** kahvalla **A 6**.

5. Lukitse salpa **A 2**.

**A** Ole varovainen, kun avaat kahvan **A 3**, laitteesta voi tulla kuumaa höyryä.

6. Paista noin 4–8 minuuttia. Kun voileipä on valmis, avaa salpa **A 3** ja ota voileipä pois grillistä muovisella tai puisella lastalla.

7. Jos haluat valmistaa lisää voileipiä, toista vaiheet 4–7.

8. Käytön jälkeen irrota virtajohto **A 9** pistorasiasta.

## Puhdistus ja säilytys

1. Irrota tuote pistorasiasta ja anna sen jäähtyä.

2. Pyyhi liika öljy taluspaperiin, harjaa murut pois ja pyyhi grillilevyt **A 7 8** kostealla liinalla ja miedolla saippualla.

3. Varmista, että laite on jäähtynyt ja kuiva ennen sen asettamista säilytykseen.

NO

Hurtigguide

## Sandwich Grill XL

KASG100FBK



For mer informasjon, se den fullstendige bruksanvisningen på nett:  
[ned.is/kasg100fbk](http://ned.is/kasg100fbk)

## Tiltenkt bruk

Produktet er beregnet for steking av to ostesmørbrød om gangen.

Produkter er bare tiltenkt innendørs bruk.

Grillplatene kan ikke tas ut.

Barn må være under oppsyn for å sørge for at de ikke leker med produktet.

Dette produktet kan brukes av barn fra åtte år og oppover, og av personer med reduserte fysiske, sensoriske eller mentale evner eller manglende erfaring og kunnskap hvis de får tilsyn eller instruksjoner om bruken av apparatet på en trygg måte og er innforstått med de potensielle farene. Barn skal ikke leke med produktet. Rengjøring og vedlikehold av brukeren må ikke gjøres av barn uten oppsyn.

Produktet er beregnet for bruk i husholdningsmiljøer og kan også brukes av personer uten erfaring med bruk av produktet for typiske husholdningsfunksjoner. Slike husholdningsmiljøer inkluderer: butikker, kontorer, andre lignende arbeidsmiljøer, våningshus, av kunder i hoteller, moteller og andre boliglignende miljøer og/eller i «bed and breakfast»-lignende miljøer.

Eventuelle modifikasjoner av produktet kan ha konsekvenser for sikkerhet, garanti og funksjon.

## Spesifikasjoner

Produkt	Sandwich Grill XL
Artikkelnummer	KASG100FBK
Inngangseffekt	220-240 V ~ 50/60 Hz
Strømforbruk	900 W

## Hoveddeler (bilde A)

- 1 Strømindikatorlys
- 2 Lås på håndtak
- 3 Øvre del
- 4 Nedre del
- 5 Indikatorlys for varme
- 6 Håndtak
- 7 Øvre grillplate
- 8 Nedre grillplate
- 9 Strømkabel

## Sikkerhetsinstruksjoner



Indikasjon på at overflaten er varm. Kontakt kan forårsake brannskader. Ikke berør.

### ADVARSEL

- Sørg for at du har lest og forstått instruksjonene i dette dokumentet før du installerer eller bruker produktet. Ta vare på emballasjen og dette dokumentet for fremtidig referanse.
- Produktet skal kun brukes som beskrevet i dette dokumentet.
- Ikke bruk produktet hvis det er skadet eller defekt. Bytt ut et skadet eller defekt produkt med det samme.

- Ikke la personer med redusert fysiske, sensoriske eller mentale evner eller mangel på erfaring og kunnskap på hvordan produktet må betjenes ta i bruk produktet.
- Ikke mist produktet, og forhindre at det slås borti andre gjenstander.
- Sørg for at produktet og strømledningen er utenfor rekkevidde for barn under 8 år.
- Kontroller at spenningen på strømforsyningen samsvarer med verdi for spenning påtrykt under produktet, før du kobler det til en strømkontakt.
- Sett produktet på en stabil og flat overflate.
- Sørg for at produktet kan spre varmen.
- Ikke la produktet være uten oppsyn når det er slått på.
- Lukk alltid produktet før du kobler det til et strømuttak.
- Ikke utsett produktet for vann eller fuktighet.
- Dette produktet skal kun håndteres av en kvalifisert tekniker for vedlikehold for å redusere risikoen for elektrisk støt.
- Hvis det oppstår problemer, skal du koble produktet fra strømkilden og eventuelt annet utstyr.
- Dypp aldri produktet i vann og ikke sett den inn i en oppvaskmaskin.
- Hvis strømkabelen er skadet, må den skiftes ut av produsenten, dens serviceleverandør eller lignende kvalifiserte personer for å unngå fare.
- Ikke la strømkabelen henge over kanten på bord eller benker eller berøre varme overflater.
- Ikke plasser produktet i nærheten av varmekilder. Dette kan skade produktet.
- Slå av produktet og koble fra strømmen før rengjøring og vedlikehold.
- Ikke bruk sterke kjemiske rengjøringsprodukter som ammoniakk, syre eller aceton når du rengjør produktet.
- Ikke trekk i strømledningen for å flytte produktet.
- Overflatene på dette produktet blir varme når produktet er i bruk.
- Ikke berør de varme delene til produktet direkte.
- Ikke bruk eksterne tidtakere eller fjernkontrollsystemer for å slå produktet på eller av.
- Vær forsiktig når du åpner lokket. Varm luft kan unnslipe.
- Hold produktet lang unna brennbare gjenstander som møbler, gardiner og lignende.
- Ikke bruk metallredskaper for å fjerne maten, så du ikke skader belegget.

## Før førstegangs bruk

1. Fjern all emballasje.
2. Rengjør øvre og nedre del av enheten **A 3 4** med en fuktig klut
3. Rengjør grillplatene **A 7 8** med en svamp eller en fuktig klut og varmt vann.
4. Tørk av **A 7 8** med en klut eller tørkepapir.

## Bruk av produktet

**i** Når produktet varmes opp for første gang, kan det avgi litt røyk eller lukt. Dette er helt normalt og har ingen påvirkning på produktets sikkerhet.

1. Sett strømkabelen **A 9** inn i et strømuttak.
- i** Strømindikatorlyset **A 1** lyser rødt for å vise at produktet er slått på.
- i** Indikatorlyset for varme **A 5** lyser grønt for å indikere at produktet varmes opp.

**A 5** slås av når produktet er klart til bruk.

2. Frigjør låsen på håndtaket **A 2** og løft den øvre delen **A 3** med den øverste delen av håndtaket **A 6**.
3. Smør den nederste grillplaten **A 8** med spiselig olje.
4. Plasser sandwichen din på **A 8** og lukk **A 3** med **A 6**.
5. Lås **A 2**.

**A** Vær forsiktig når du åpner **A 3**. Varm luft kan unnslippe.

6. Stek i omtrent 4 - 8 minutter. Når det er klart, åpner du **A 3** og tar ut smørbrødet ditt med en slikkepott av tre eller plast.
7. Hvis du vil tilberede mer mat må du gjenta trinn 4 - 7.
8. Etter bruk må du koble produktet fra strømmettet **A 9**.

## Rengjøring og oppbevaring

1. Koble produktet fra strømuttaket og la det kjøle seg ned.
2. Tørk opp gjenværende olje med et tørt kjøkkenhåndkle, børst bort smulene fra sporene og tørk av **A 7 8** med en fuktig klut og et mildt vaskemiddel.
3. Sørg for at produktet har kjølt seg ned før du oppbevarer det.

# Sandwich Grill XL

KASG100FBK



Yderligere oplysninger findes i den udvidede manual online:  
[ned.is/kasg100fbk](http://ned.is/kasg100fbk)

## Tilsigtet brug

Dette produkt er beregnet til at grille op til to sandwiches ad gangen.

Produktet er kun beregnet til indendørs brug.

Grillpladerne kan ikke fjernes.

Børn skal holdes under opsyn for at sikre, at de ikke leger med produkt.

Dette produkt kan anvendes af børn fra 8 år og op og af personer med reducerede fysiske, sensoriske eller mentale evner eller mangel på erfaring og viden, hvis de har fået oplæring eller instruktion angående brug af produktet på en sikker måde og forstår, at farer er involverede. Børn må ikke lege med produktet. Rengøring og brugervedligeholdelse må ikke udføres af børn uden opsyn.

Produktet er beregnet til brug i husholdningsmiljøer til typiske funktioner i hjemmet, der også kan udføres af ikke-eksperter til typiske husholdningsformål, såsom: butikker, kontorer eller andre lignende arbejdsmiljøer, landbrugsbygninger, anvendelse af kunder på hoteller, moteller og andre beboelsesmiljøer og/eller i indkvarteringer såsom 'bed and breakfast'. Enhver modificering af produktet kan have konsekvenser for sikkerhed, garanti og korrekt funktion.

## Specifikationer

Produkt	Sandwich Grill XL
Varenummer	KASG100FBK
Inputeffekt	220-240 V ~ 50/60 Hz
Strømforbrug	900 W

## Hoveddele (billede A)

- |                      |                      |
|----------------------|----------------------|
| 1 Strømindikator LED | 4 Nederste del       |
| 2 Lås håndtag        | 5 Varmeindikator-LED |
| 3 Øverste del        | 6 Håndtag            |

- 7 Top-grillplade
- 8 Bund-grillplade

- 9 Strømkabel

## Sikkerhedsinstruktioner



Indikation for en varm overflade. Kontakt kan forårsage forbrændinger. Rør ikke.

### ADVARSEL

- Sørg for, at du har læst og forstået instruktionerne i dette dokument fuldt ud, før du installerer eller bruger produktet. Gem emballagen og dette dokument, så det sidenhen kan læses.
- Anvend kun produktet som beskrevet i denne vejledning.
- Brug ikke produktet, hvis det er skadet eller defekt. Udskift straks et skadet eller defekt produkt.
- Lad ikke personer med reducerede fysiske, sansemæssige eller mentale evner eller mangel på erfaring og viden om betjening, anvende produktet.
- Tab ikke produktet og undgå at støde det.
- Opbevar produktet og strømkablet utilgængeligt for børn under 8 år.
- Før det sættes til en stikkontakt, skal det tjekkes, om strømspændingen svarer til den spænding, der er angivet i bunden af produktet.
- Placer produktet på en stabil og flad overflade.
- Sørg for, at produktet kan sprede dets varme.
- Produktet må ikke efterlades uden opsyn, når det er tændt.
- Luk altid produktet, inden du slutter det til stikkontakten.
- Udsæt ikke produktet for vand eller fugt.
- Dette produkt må kun vedligeholdes af en kvalificeret tekniker pga. risikoen for elektrisk stød.
- Afbryd produktet fra stikkontakten og andet udstyr, hvis der opstår problemer.
- Sænk aldrig produktet ned i vand, og læg det aldrig i opvaskemaskinen.
- Hvis strømledningen er beskadiget, skal den udskiftes af producenten, dennes serviceagent eller tilsvarende kvalificerede personer for at undgå fare.
- Lad ikke strømkablet hænge over kanten af bordet eller køkkenbordet, eller røre ved varme overflader.
- Anbring ikke produktet i nærheden af varmekilder, da dette kan beskadige produktet.



- Før rengøring og vedligeholdelse skal produktet slukkes og strømmen skal tages fra.
- Anvend ikke aggressive kemiske rengøringsmidler såsom ammoniak, syre eller acetone, når du rengør produktet.
- Træk ikke i kablet for at bevæge produktet.
- Produktets overflader bliver varme under brug.
- Rør ikke produktets varme dele direkte.
- Brug ikke eksterne timere eller fjernbetjente systemer til at tænde eller slukke for produktet.
- Vær forsigtig, når låget åbnes. Varm damp kan undslippe.
- Hold produktet på afstand af brændbare materialer såsom møbler, gardiner og lignende.
- Brug ikke metalværktøj til at fjerne mad for at undgå at skade.

## Før første brug

1. Fjern al emballage.
2. Rengør den øverste og nederste del **A 3 4** med en fugtig klud
3. Rengør grillpladerne **A 7 8** med en svamp eller klud og varmt vand.
4. Tør **A 7 8** med en klud eller et stykke køkkenrulle.

## Brug af produktet

- i** Når produktet varmes op for første gang, kan det udsende en smule røg eller lugt. Dette er normalt og påvirker ikke produktets sikkerhed.
1. Sæt strømkablet **A 9** ind i en stikkontakt.
  - i** Strømindikator-LED **A 1** lyser rødt for at vise at strømmen er tændt.
  - i** Varmeindikator-LED **A 5** lyser grønt for at angive at produktet forvarmer. **A 5** slukker, når produktet er klar til brug.
  2. Lås håndtaget op **A 2** og løfte den øverste del **A 3** i det øverste håndtag **A 6**.
  3. Smør den nederste grillplade let **A 8** med madolie.
  4. Læg din sandwich på **A 8** og luk **A 3** med **A 6**.
  5. Lås **A 2**.
  - A** Vær forsigtig, når du åbner **A 3**, da varm damp kan komme ud.
  6. Tilbered i omkring 4-8 minutter, når den er klar, åben **A 3** og tag din sandwich ud med en plastik- eller træspartel.
  7. For at tilberede mere mad 4-7.
  8. Efter brug, afbryd **A 9**.

## Rensning og opbevaring

1. Træk produktets stik ud af stikkontakten, og lad det køle ned.
2. Opsug overskydende olie med en tør papirserviet, børste krummerne af rillerne og tørre **A7** **B8** med en fugtig klud og mild sæbe.
3. Sørg for, at produktet er afkølet og tørt inden opbevaring.

HU

Gyors beüzemelési útmutató

## XL méretű szendvics grillsütő

KASG100FBK



További információért lásd a bővített online kézikönyvet:  
[ned.is/kasg100fbk](http://ned.is/kasg100fbk)

## Tervezett felhasználás

Ez a termék rendeltetésszerűen egyszerre két szendvics melegítésére használható.

A termék beltéri használatra készült.

A grill lapok nem távolíthatók el.

A termék nem játékszer – ne hagyja felügyelet nélkül gyermekét a közelében.

8 éven felüli gyermekek, továbbá testi, érzékszervi vagy szellemi fogyatékkal

élők, illetve tapasztalat vagy ismeretek hiányában hozzá nem értő személyek

használhatják a terméket megfelelő felügyelet vagy a biztonságos használatra

vonatkozó útmutatások mellett, amennyiben tisztában vannak a használattal

járó veszélyekkel. Gyermekek nem játszhatnak a termékkel. Gyermekek nem

végezhetik a készülék tisztítását és karbantartását felügyelet nélkül.

A termék rendeltetésszerűen kizárólag háztartási környezetben használható,

emellett nem szakértő felhasználók is használhatják jellemzően háztartási

funkciókra, például üzletekben, irodákban és hasonló munkakörnyezetekben,

falusi vendéglátóhelyeken, vendégek a szállodákban, motelekben és egyéb

lakossági és/vagy bed and breakfast jellegű környezetekben.

A termék bármilyen módosítása befolyásolhatja a biztonságot, a jótállást és a megfelelő működést.

## Műszaki adatok

Termék	XL méretű szendvics grillsütő
Cikkszám	KASG100FBK
Bemeneti feszültség	220-240 V ~ 50/60 Hz
Teljesítményfelvétel	900 W

### Fő alkatrészek (A kép)

- |   |                      |   |                 |
|---|----------------------|---|-----------------|
| 1 | Működésjelző LED     | 6 | Fogantyú        |
| 2 | Fogantyúzár          | 7 | Felső grill lap |
| 3 | Burkolat felső része | 8 | Alsó grill lap  |
| 4 | Burkolat alsó része  | 9 | Tápkábel        |
| 5 | Fűtésjelző LED       |   |                 |

### Biztonsági utasítások



Forró felületet jelző figyelmeztetés. Az érintkezés égési sérüléseket okozhat. Ne érjen hozzá.

#### FIGYELMEZTETÉS

- Ügyeljen arra, hogy a termék telepítése vagy használata előtt figyelmesen elolvasta és megértette az ebben a dokumentumban található információkat. Tartsa meg a csomagolást és ezt a dokumentumot későbbi használatra.
- A terméket csak az ebben a dokumentumban leírt módon használja.
- Ne használja a terméket, ha valamelyik része sérült vagy hibás. A sérült vagy meghibásodott terméket azonnal cserélje ki.
- Ne engedje, hogy csökkent fizikai, szenzoros vagy szellemi képességű vagy kellő jártassággal vagy kezelési ismeretekkel nem rendelkező személyek használják a terméket.
- Ne ejtse le a terméket és kerülje az ütődést.
- Tartsa a terméket és a tápkábelt 8 évnél fiatalabb gyermekektől távol.
- Mielőtt bedugná egy konnektorba, ellenőrizze, hogy a tápfeszültség megegyezik-e a termék alján található címkén olvasható feszültséggel.
- Helyezze a terméket stabil és sík felületre.
- Ügyeljen arra, hogy a termék le tudja adni a hőt.
- Ne hagyja felügyelet nélkül a bekapcsolt terméket.

- Mindig csukja be a terméket, mielőtt csatlakoztatja egy hálózati csatlakozóaljzathoz.
- Óvja a terméket víztől vagy nedvességtől.
- Ezt a terméket csak szakképzett technikus szervizelheti az áramütés kockázatának csökkentése érdekében.
- Ha probléma merül fel, válassza le a terméket a hálózati csatlakozóaljzatról és más berendezésekről.
- Soha ne merítse a terméket vízbe, és ne tegye mosogatógépbe.
- Ha a tápkábel sérült, akkor a veszélyek elkerülése érdekében cseréltesse ki a gyártóval, a szervizzel vagy hasonló, képzett személlyel.
- Ügyeljen arra, hogy a tápkábel ne lógjon le az asztalról vagy a munkalapról, és ne érjen forró felületekhez.
- Ne tegye a terméket hőforrások közelébe, mert kárt tehetnek a termékben.
- Tisztítás és karbantartás előtt kapcsolja ki a terméket, és szakítsa meg az áramellátást.
- Ne használjon agresszív tisztítószeret, például ammóniát, savat vagy acetont a termék tisztításához.
- A terméket ne a tápkábelnél fogva mozgassa.
- A termék felületei használat közben felforrósodnak.
- Ne érjen közvetlenül a termék forró alkatrészeihez.
- Ne használjon külső időkapcsolót vagy távvezérlő rendszert a termék be- vagy kikapcsolásához.
- A fedél felnyitásakor legyen óvatos, forró gőz távozhat.
- Tartsa távol a terméket gyúlékony tárgyaktól, pl. bútoroktól, függönyöktől és hasonlóktól.
- Ne használjon fém eszközt az étel eltávolításához, hogy elkerülje a bevonat sérülését.

## Az első használat előtt

1. Távolítsa el az összes csomagolóanyagot.
2. Tisztítsa meg a burkolat felső és alsó részét **A 3 4** egy megnedvesített ruhával
3. Tisztítsa meg a grill lapokat **A 7 8** szivaccsal vagy ruhával és meleg vízzel.
4. Szárítsa meg az **A 7 8** részt egy kendő vagy papírtörölő segítségével.

## A termék használata

- i** A termékből az első felfűtéskor némi füst vagy szag távozhat. Ez normális jelenség, és nincs hatással a termék biztonságára.
1. Csatlakoztassa a tápkábelt **A 9** egy hálózati csatlakozóaljzathoz.
  - i** Az áramellátást jelző LED **A 1** pirosan világítani kezd, ezzel jelezve, hogy az áramellátás be van kapcsolva.
  - i** A fűtést jelző LED **A 5** zölden világítani kezd, ezzel jelezve, hogy a készülék előfűt.
- Az **A 5** kikapcsol, amikor a termék készen áll a használatra.
2. Oldja ki a fogantyúzárat **A 2**, és emelje fel a burkolat felső részét **A 3** a felső fogantyúval **A 6**.
  3. Vékonyan kenje be étolajjal az alsó grill lapot **A 8**.
  4. Helyezze a szendvicset az **A 8** részre, és csukja le az **A 3** részt az **A 6** résszel.
  5. Zárja le az **A 2** részt.
- !** Vigyázzon az **A 3** felnyitásakor, mert forró gőz távozhat.
6. Süsse nagyjából 4–8 percig, és amikor kész, nyissa ki az **A 3** részt, és vegye ki a szendvicset egy műanyag vagy fa szedő lapáttal.
  7. Az ételkészítés folytatásához ismételje meg a 4–7. lépéseket.
  8. Használat után húzza ki az **A 9** részt.

## Tisztítás és tárolás

1. Húzza ki a termék csatlakozódugóját a hálózati csatlakozóaljzathoz, és hagyja lehűlni a terméket.
2. Itassa fel a felesleges olajat száraz papírtörülővel, kefével távolítsa el a morzsát a vajatokból, és törölje le az **A 7** **8** részt enyhe mosószeres vízzel megnedvesített kendővel.
3. Mielőtt eltenné a terméket, győződjön meg arról, hogy lehűlt és száraz-e.

PL

Przewodnik Szybki start

## Grill do kanapek XL

KASG100FBK



Więcej informacji znajdziesz w rozszerzonej instrukcji obsługi online:  
[ned.is/kasg100fbk](http://ned.is/kasg100fbk)

## Przeznaczenie

Ten produkt jest przeznaczony do jednoczesnego grillowania maksymalnie dwóch kanapek.

Produkt jest przeznaczony wyłącznie do użytku wewnątrz pomieszczeń.

Płyty grillowe nie są zdejmowane.

Produkt nie jest zabawką – należy chronić go przed dostępem dzieci.

Ten produkt może być używany przez dzieci w wieku od 8 lat oraz przez osoby o ograniczonej sprawności fizycznej, sensorycznej lub umysłowej, a także przez osoby, które nie posiadają odpowiedniej wiedzy i doświadczenia, jeżeli znajdują się pod nadzorem lub otrzymały instrukcje dotyczące użytkowania produktu w bezpieczny sposób oraz rozumieją związane z tym zagrożenia. Dzieci nie mogą bawić się produktem. Dzieci nie powinny czyścić ani przeprowadzać jakichkolwiek czynności konserwacyjnych bez nadzoru.

Ten produkt jest przeznaczony do użytku w gospodarstwie domowym do typowych funkcji i może być również używany przez niewykwalifikowanych użytkowników do typowych funkcji w miejscach takich, jak: sklepy, biura, inne podobne środowiska pracy, gospodarstwa wiejskie oraz przez klientów w hotelach, motelach i innych środowiskach mieszkaniowych i/lub w pensjonatach.

Wszelkie modyfikacje produktu mogą mieć wpływ na bezpieczeństwo, gwarancję i działanie.

## Specyfikacja

Produkt	Grill do kanapek XL
Numer katalogowy	KASG100FBK
Moc wejściowa	220-240 V ~ 50/60 Hz
Zużycie energii	900 W

### Główne części (rysunek A)

- |                             |                        |
|-----------------------------|------------------------|
| 1 LEDowy wskaźnik zasilania | 7 Górna płyta grillowa |
| 2 Blokada uchwytu           | 8 Dolna płyta grillowa |
| 3 Obudowa górna             | 9 Przewód zasilający   |
| 4 Obudowa dolna             |                        |
| 5 LEDowy wskaźnik grzania   |                        |
| 6 Uchwyt                    |                        |

## Instrukcje bezpieczeństwa



Wskazanie gorącej powierzchni. Kontakt może powodować oparzenia. Nie dotykać.

### **A** OSTRZEŻENIE

- Przed zainstalowaniem lub użyciem produktu należy upewnić się, że instrukcje zawarte w niniejszym dokumencie zostały w pełni przeczytane i zrozumiane. Opakowanie oraz niniejszy dokument należy zachować na przyszłość.
- Produktu należy używać wyłącznie w sposób opisany w niniejszym dokumencie.
- Nie używaj produktu, jeśli jakkolwiek jego część jest zniszczona lub uszkodzona. Natychmiast wymień uszkodzony lub wadliwy produkt.
- Nie pozwalaj używać produktu osobom o ograniczonych zdolnościach fizycznych, sensorycznych lub umysłowych lub nie posiadających doświadczenia i wiedzy na temat obsługi produktu.
- Nie upuszczaj produktu i unikaj uderzania go.
- Produkt i przewód zasilający należy przechowywać poza zasięgiem dzieci, które nie ukończyły 8 roku życia.
- Przed podłączeniem do gniazdka sprawdź, czy napięcie zasilania odpowiada napięciu podanemu na spodzie produktu.
- Produkt należy ustawić na stabilnej i równej powierzchni.
- Upewnij się, że produkt może rozpraszać swoje ciepło.
- Nie zostawiaj włączonego produktu bez nadzoru.
- Zawsze zamykaj produkt przed podłączeniem go do gniazdka.
- Nie narażaj produktu na działanie wody lub wilgoci.
- Ten produkt może być serwisowany wyłącznie przez wykwalifikowanego serwisanta, aby zmniejszyć ryzyko porażenia prądem elektrycznym.
- Jeśli wystąpią problemy, odłącz produkt od źródła zasilania i innych urządzeń.
- Nigdy nie zanurzaj produktu w wodzie ani nie umieszczaj go w zmywarce do naczyń.
- Jeśli przewód zasilania jest uszkodzony, aby uniknąć zagrożenia, należy oddać go do wymiany przez producenta, autoryzowany punkt serwisowy lub inną wykwalifikowaną osobę.
- Przewód zasilania nie powinien zwisać przez brzeg stołu lub blatu ani dotykać gorącej powierzchni.

- Nie umieszczaj produktu w pobliżu źródeł ciepła – grozi uszkodzeniem produktu.
- Przed przystąpieniem do czyszczenia i konserwacji należy wyłączyć produkt i odłączyć zasilanie.
- Do czyszczenia produktu nie stosuj ostrych, chemicznych środków czyszczących, takich jak amoniak, kwas lub aceton.
- Nie ciągnij za przewód zasilający, aby przemieścić produkt.
- Powierzchnie rozgrzewają się podczas użytkowania.
- Nie dotykaj gorących części produktu bezpośrednio.
- Nie używaj zewnętrznych timerów lub systemów zdalnego sterowania do włączania i wyłączania produktu.
- Zachowaj ostrożność podczas otwierania pokrywy – może się pojawić gorąca para.
- Przechowuj produkt w bezpiecznej odległości od przedmiotów łatwopalnych, takich jak meble, zasłony itp.
- Do wyjmowania jedzenia nie używaj metalowych narzędzi, aby uniknąć uszkodzenia powłoki.

## Przed pierwszym użyciem

1. Usuń opakowanie.
2. Górną i dolną obudowę **A 3 4** czyść wilgotną ściereczką
3. Płyty grillowe **A 7 8** czyść gąbką lub ściereczką i ciepłą wodą.
4. Wysusz **A 7 8** ściereczką lub ręcznikiem papierowym.

## Użytkowanie produktu

- i** Gdy produkt nagrzewa się po raz pierwszy, może wyemitować niewielką ilość dymu lub zapach. Jest to normalne i nie wpływa na bezpieczeństwo produktu.
1. Podłącz przewód zasilający **A 9** do gniazdka.
  - i** LED-owy wskaźnik zasilania **A 1** zaświeci się na czerwono, wskazując, że produkt jest zasilany.
  - i** LED-owy wskaźnik nagrzewania **A 5** zaświeci się na zielono, wskazując, że produkt się rozgrzewa.
- A 5** zgaśnie, gdy produkt będzie gotowy do użycia.
2. Odblokuj blokadę uchwytu **A 2** i podnieś górną obudowę **A 3** za pomocą górnego uchwytu **A 6**.



3. Lekko nasmaruj dolną płytę grillową **A 8** olejem jadalnym.
4. Umieść kanapkę na **A 8** i zamknij **A 3** za pomocą **A 6**.
5. Zablokuj **A 2**.
-  Zachowaj ostrożność podczas otwierania **A 3** – może się pojawić gorąca para.
6. Podgrzewaj przez około 4-8 minut, a gdy kanapka będzie gotowa, otwórz **A 3** i wyjmij ją za pomocą plastikowej lub drewnianej szpatułki.
7. Aby przygotować więcej jedzenia, powtórz kroki 4-7.
8. Po użyciu odłącz **A 9**.

## Czyszczenie i przechowywanie

1. Odłącz produkt z gniazdka elektrycznego i pozostaw do ostygnięcia.
2. Nadmiar oleju zbierz suchym ręcznikiem papierowym, wymieć okruszki z rowków i przetrzyj **A 7** **8** wilgotną ściereczką i łagodnym detergentem.
3. Przed schowaniem upewnij się, że produkt jest chłodny i suchy.

EL

Οδηγός γρήγορης εκκίνησης

## Τοστιέρα Γκριλ XL

KASG100FBK



Για περισσότερες πληροφορίες δείτε το εκτενές online εγχειρίδιο: [ned.is/kasg100fbk](http://ned.is/kasg100fbk)

## Προοριζόμενη χρήση

Το προϊόν αυτό προορίζεται για να ψήνει ταυτόχρονα δυο σάντουιτς.

Το προϊόν αυτό προορίζεται αποκλειστικά για εσωτερικό χώρο.

Οι πλάκες γκριλ δεν είναι αποσπώμενες.

Τα παιδιά θα πρέπει να επιβλέπονται ώστε να μην παίζουν με το προϊόν.

Το προϊόν αυτό μπορεί να χρησιμοποιηθεί από παιδιά 8 ετών και άνω και από άτομα με μειωμένες σωματικές, αισθητηριακές ή διανοητικές ικανότητες ή χωρίς εμπειρία και γνώσεις αν επιβλέπονται ή τους έχουν δοθεί οδηγίες για την ασφαλή χρήση του προϊόντος και κατανοούν τους κινδύνους που εμπλέκονται. Τα παιδιά δεν πρέπει να παίζουν με το προϊόν. Η καθαριότητα και η συντήρηση από τον χρήστη δεν πρέπει να πραγματοποιείται από παιδιά χωρίς επίβλεψη.

Το προϊόν αυτό προορίζεται για χρήση σε οικιακό περιβάλλον για τυπικές οικιακές χρήσεις και μπορεί επίσης να χρησιμοποιηθεί από μη έμπειρους

χρήστες για τυπική οικιακή χρήση, όπως: καταστήματα, γραφεία ή άλλο παρόμοιο εργασιακό περιβάλλον, φάρμες, από πελάτες ξενοδοχείων, μοτέλ και άλλους χώρους διαμονής και/ή σε ξενώνες με πρωινό.

Οποιαδήποτε τροποποίηση του προϊόντος μπορεί να έχει επιπτώσεις στην ασφάλεια, την εγγύηση και τη σωστή λειτουργία.

## Χαρακτηριστικά

Προϊόν	Τοστιέρα Γκριλ XL
Αριθμός είδους	KASG100FBK
Ισχύς εισόδου	220-240 V ~ 50/60 Hz
Κατανάλωση ρεύματος	900 W

## Κύρια μέρη (εικόνα Α)

- |                          |                        |
|--------------------------|------------------------|
| 1 LED ένδειξη ισχύος     | 6 Χειρολαβή            |
| 2 Κλείδωμα χειρολαβής    | 7 Πάνω πλάκα του γκριλ |
| 3 Πάνω περίβλημα         | 8 Κάτω πλάκα του γκριλ |
| 4 Κάτω περίβλημα         | 9 Καλώδιο ρεύματος     |
| 5 Ένδειξη θερμότητας LED |                        |

## Οδηγίες ασφάλειας



Ένδειξη για ζεστή επιφάνεια. Η επαφή μπορεί να προκαλέσει εγκαύματα. Μην αγγίζετε.

### ΠΡΟΕΙΔΟΠΟΙΗΣΗ

- Βεβαιωθείτε ότι έχετε διαβάσει και κατανοήσει αυτές τις οδηγίες πριν εγκαταστήσετε ή χρησιμοποιήσετε το προϊόν. Κρατήστε τη συσκευασία και το κείμενο για μελλοντική αναφορά.
- Χρησιμοποιείτε το προϊόν μόνο σύμφωνα με αυτό το έγγραφο.
- Μην χρησιμοποιείτε το προϊόν εάν οποιοδήποτε τμήμα του έχει ζημιά ή ελάττωμα. Αντικαταστήστε αμέσως ένα χαλασμένο ή ελαττωματικό προϊόν.
- Μην αφήνετε άτομα με μειωμένες σωματικές, αισθητηριακές ή διανοητικές ικανότητες ή χωρίς εμπειρία και γνώσεις σχετικά με τον τρόπο λειτουργίας, να χρησιμοποιούν το προϊόν.
- Μην ρίχνετε κάτω το προϊόν και αποφύγετε τα τσαντάγματα.
- Διατηρήστε το προϊόν και το καλώδιο ρεύματος μακριά από παιδιά κάτω των 8 χρονών.

- Προτού συνδέσετε στην πρίζα ρεύματος, βεβαιωθείτε ότι η παροχή της τάσης ισχύος αντιστοιχεί στην τάση που αναγράφεται στην κάτω πλευρά του προϊόντος.
- Τοποθετήστε το προϊόν σε μία σταθερή και επίπεδη επιφάνεια.
- Βεβαιωθείτε ότι το προϊόν μπορεί να απομακρύνει τη θερμότητά του.
- Μην αφήνετε το προϊόν χωρίς επίβλεψη όταν είναι σε λειτουργία.
- Πάντα να κλείνετε το προϊόν προτού συνδεθεί σε μία πρίζα.
- Μην εκθέτετε το προϊόν σε νερό ή υγρασία.
- Για να μειώσετε τον κίνδυνο ηλεκτροπληξίας, η συντήρηση του προϊόντος πρέπει να πραγματοποιείται μόνο από εξουσιοδοτημένο τεχνικό συντήρησης.
- Αποσυνδέστε το προϊόν από το ρεύμα όπως και άλλες συσκευές αν προκύψει κάποιο πρόβλημα.
- Ποτέ μην βυθίσετε το προϊόν σε νερό ή μην το βάλετε σε πλυντήριο πιάτων.
- Αν το καλώδιο ισχύος είναι κατεστραμμένο, πρέπει να αντικατασταθεί από τον κατασκευαστή, το σέρβις ή παρόμοιο εξουσιοδοτημένο προσωπικό για την αποφυγή τραυματισμού.
- Το καλώδιο δεν πρέπει να κρέμεται από την άκρη του τραπεζιού ή του πάγκου ή να έρχεται σε επαφή με τις θερμές επιφάνειες.
- Μην τοποθετείτε το προϊόν κοντά σε πηγές θερμότητας, αυτό μπορεί να προκαλέσει βλάβη στο προϊόν.
- Πριν από τον καθαρισμό και τη συντήρηση, απενεργοποιήστε το προϊόν και αποσυνδέστε από το ρεύμα.
- Μην χρησιμοποιείτε σκληρά χημικά καθαριστικά όπως αμμωνία, οξύ ή ακετόνη για τον καθαρισμό του προϊόντος.
- Μην τραβάτε από το καλώδιο ρεύματος για να μετακινήσετε το προϊόν.
- Οι επιφάνειες του προϊόντος θερμαίνονται κατά τη διάρκεια της χρήσης.
- Μην αγγίζετε απευθείας τα θερμά μέρη του προϊόντος.
- Μην χρησιμοποιείτε εξωτερικούς χρονοδιακόπτες ή συστήματα απομακρυσμένου ελέγχου για να ενεργοποιήσετε ή απενεργοποιήσετε το προϊόν.
- Δώστε προσοχή όταν ανοίγετε το καπάκι, μπορεί να βγει θερμός ατμός.
- Κρατήστε το προϊόν μακριά από εύφλεκτα είδη όπως έπιπλα, κουρτίνες και παρόμοια είδη.
- Μην χρησιμοποιείτε μεταλλικά σκεύη για να απομακρύνετε το φαγητό για να μην προκληθεί βλάβη στην επίστρωση.

## Πριν τη πρώτη χρήση

1. Απομακρύνετε τη συσκευασία.
2. Καθαρίστε το πάνω και το κάτω περίβλημα **A 3 4** με ένα υγρό πανί
3. Καθαρίστε τις πλάκες γκριλ **A 7 8** με ένα σφουγγάρι ή πανί και ζεστό νερό.
4. Στεγνώστε τις **A 7 8** με ένα ύφασμα ή χαρτί κουζίνας.

## Χρήση το προϊόντος

**i** Όταν το προϊόν ζεσταθεί για πρώτη φορά, ενδέχεται να υπάρχει ελάχιστος καπνός ή άσχημη μυρωδιά. Αυτό είναι φυσιολογικό και δεν επηρεάζει την ασφάλεια του προϊόντος.

1. Συνδέστε το καλώδιο ρεύματος **A 9** στην πρίζα.
- i** Η ένδειξη λειτουργίας LED **A 1** φωτίζεται με κόκκινο για να δείξει ότι η συσκευή είναι ενεργοποιημένη.
- i** Η ένδειξη θερμότητας LED **A 5** φωτίζεται με πράσινο για να δείξει ότι το προϊόν προθερμαίνεται.

**A 5** σβήνει όταν το προϊόν είναι έτοιμο για χρήση.

2. Ξεκλειδώστε το κλειδώμα της χειρολαβής **A 2** και ανασηκώστε το πάνω περίβλημα **A 3** με την πάνω χειρολαβή **A 6**.
3. Λιπαίνετε ελαφρά την κάτω πλάκα γκριλ **A 8** με λάδι φαγητού.
4. Τοποθετήστε το σάντουιτς σας στο **A 8** και κλείστε **A 3** με **A 6**
5. Κλειδώστε το **A 2**.

**!** Δώστε προσοχή όταν ανοίγετε **A 3**, μπορεί να βγει θερμός ατμός.

6. Ψήστε για περίπου 4-8 λεπτά, όταν είναι έτοιμο ανοίξτε **A 3** και απομακρύνετε το σάντουιτς σας με μία πλαστική ή ξύλινη σπάτουλα.
7. Για την προετοιμασία περισσότερων τροφίμων, επαναλάβετε τα βήματα 4-7.
8. Μετά την χρήση, αποσυνδέστε **A 9**.

## Καθαρισμός και αποθήκευση

1. Αποσυνδέστε το προϊόν από την πρίζα και αφήστε το να κρυώσει.
2. Καθαρίστε το υπερβολικό λάδι με ένα στεγνό χαρτί κουζίνας, απομακρύνετε τα ψίχουλα από τις εγκοπές και σκουπίστε **A 7 8** με ένα υγρό πανί και ήπιο απορρυπαντικό.
3. Βεβαιωθείτε ότι το προϊόν είναι κρύο και στεγνό πριν την αποθήκευση.

# Sendvičovač XL

KASG100FBK



Viac informácií nájdete v rozšírenom návode  
online: [ned.is/kasg100fbk](http://ned.is/kasg100fbk)

## Určené použitie

Tento výrobok je určený na súčasné grilovanie maximálne dvoch sendvičov.

Výrobok je určený len na použitie vo vnútri.

Grilovacie platne sa nedajú odstrániť.

Deti musia byť pod dozorom, aby sa zabezpečilo, že sa s výrobkom nehrajú.

Tento výrobok môžu používať deti od 8 rokov a staršie a osoby so zníženými fyzickými, zmyslovými alebo mentálnymi schopnosťami alebo s nedostatkom skúseností a znalostí iba pod dozorom alebo pokiaľ sú poučení o používaní výrobku bezpečným spôsobom a chápu súvisiace riziká. Deti sa nesmú hrať s výrobkom. Čistenie a používateľskú údržbu nesmú vykonávať deti bez dozoru. Výrobok je určený na typické použitie v domácnostiach, môžu ho využívať aj bežní používatelia v prostrediach, ako sú: obchody, kancelárie a iné podobné pracovné prostredia, domy na farme, ako aj klienti v hoteloch, motelloch a ostatných obytných prostrediach a/alebo v ubytovacích zariadeniach s raňajkami.

Každá zmena výrobku môže mať následky na bezpečnosť, záruku a správne fungovanie.

## Technické údaje

Produkt	Sendvičovač XL
Číslo výrobku	KASG100FBK
Príkon	220-240 V ~ 50/60 Hz
Spotreba energie	900 W

## Hlavné časti (obrázok A)

- |                           |                       |
|---------------------------|-----------------------|
| 1 LED indikátor napájania | 4 Dolný kryt          |
| 2 Zámok rukoväti          | 5 LED indikátor tepla |
| 3 Horný kryt              | 6 Rúčka               |

7 Horná grilovacia platňa

8 Dolná grilovacia platňa

9 Napájací kábel

## Bezpečnostné pokyny



Symbol pre horúci povrch. Kontakt môže spôsobiť popáleniny. Nedotýkajte sa ho.

### VAROVANIE

- Pred inštaláciou alebo použitím výrobku si nezabudnite prečítať a pochopiť všetky pokyny v tomto dokumente. Uchovajte obal a tento dokument pre potreby v budúcnosti.
- Výrobok používajte len podľa opisu v tomto dokumente.
- Výrobok nepoužívajte, ak je jeho časť poškodená alebo chybná. Poškodený alebo chybný výrobok okamžite vymeňte.
- Nedovoľte osobám so zníženými fyzickými, zmyslovými alebo duševnými schopnosťami alebo nedostatkom skúseností a znalostí o spôsobe obsluhy zariadenia, aby používali tento výrobok.
- Dávajte pozor, aby vám výrobok nepadol a zabráňte nárazom.
- Výrobok a napájací kábel uchovávajte mimo dosahu detí mladších ako 8 rokov.
- Pred pripojením k napájacej elektrickej zásuvke skontrolujte, či napájacie napätie zodpovedá napätiu uvedenému na spodnej časti výrobku.
- Výrobok položte na stabilný a rovný povrch.
- Upozorňujeme, že sa z výrobku môže rozptyľovať teplo.
- Nenechávajte výrobok bez dozoru, keď je zapnutý.
- Vždy zatvorte výrobok pred jeho pripojením k napájacej elektrickej zásuvke.
- Výrobok nevystavujte vode alebo vlhkosti.
- Servis tohto výrobku môže vykonávať len kvalifikovaný technik, aby sa znížilo nebezpečenstvo poranenia elektrickým prúdom.
- Ak sa vyskytnú problémy, výrobok odpojte od zdroja napájania a iného zariadenia.
- Nikdy neponárajte výrobok do vody ani ho nedávajte do umývačky riadu.
- Ak dôjde k poškodeniu kábla, musí ho vymeniť výrobca, jeho servisný zástupca alebo podobne kvalifikovaná osoba, aby nedošlo k ohrozeniu.
- Dbajte na to, aby napájací kábel neprevísal cez okraj stola alebo pultu a aby sa nedotýkal horúcich povrchov.

- Výrobok neumiestňujte blízko zdrojov tepla, mohlo by to poškodiť výrobok.
- Pred čistením a údržbou výrobok vypnite a odpojte od napájania.
- Pri čistení výrobku nepoužívajte agresívne chemické čistiace prostriedky ako čpavok, kyselinu alebo acetón.
- Výrobok nepremiestňujte ťahaním za napájací kábel.
- Povrch výrobku sa počas používania zohreje na vysokú teplotu.
- Nedotýkajte sa priamo horúcich častí výrobku.
- Nepoužívajte externé časovače ani systémy diaľkového ovládania na zapínanie alebo vypínanie výrobku.
- Budte opatrní pri otváraní veka, môže uniknúť horúca para.
- Výrobok udržiavajte mimo horľavých predmetov, ako je nábytok, závesy a podobne.
- Na vyberanie pokrmu nepoužívajte kovový nástroj, aby nedošlo k poškodeniu povrchovej vrstvy.

## Pred prvým použitím

1. Odstráňte všetok baliaci materiál.
2. Horný a dolný kryt **A 3** **4** čistite pomocou vlhkej handričky
3. Grilovacie platne **A 7** **8** čistite pomocou špongie alebo handričky a teplej vody.
4. Vysušte **A 7** **8** pomocou handričky alebo papierovej utierky.

## Používanie výrobku

- i** Keď sa výrobok zohreje prvýkrát, môže uvoľňovať nepatrný dym alebo zápach. Je to normálne a nemá to vplyv na bezpečnosť výrobku.
1. Napájací kábel **A 9** pripojte k napájajúcej elektrickej zásuvke.
  - i** LED indikátor napájania **A 1** sa rozsvieti červenou farbou, čo znamená, že je zapnuté napájanie.
  - i** LED indikátor ohrevu **A 5** sa rozsvieti zelenou farbou, čo znamená, že výrobok sa predhrieva.
- A 5** zhasne, keď je výrobok pripravený na použitie.
2. Odomknite zámok rukoväti **A 2** a nadvihnite horný kryt **A 3** pomocou hornej rukoväti **A 6**.
  3. Mierne namažte dolnú grilovaciu platňu **A 8** jedlým olejom.
  4. Umiestnite sendvič na **A 8** a zatvorte **A 3** pomocou **A 6**.
  5. Uzamknite **A 2**.
- A** Budte opatrní pri otváraní **A 3**, môže uniknúť horúca para.

6. Peče přibližně 4 - 8 minut, keď je hotový, otvorte **A** 3 a vyberte sendvič pomocou plastovej alebo drevenej lopatky.
7. Ak chcete pripraviť viac pokrmu, zopakujte kroky 4 - 7.
8. Po použití odpojte **A** 9.

## Čistenie a skladovanie

1. Odpojte výrobok od elektrickej zásuvky a nechajte ho vychladnúť.
2. Nadbytočný olej poutierajte suchou papierovou utierkou, odstráňte omrvinky z drážok a poutierajte **A** 7 8 ich vlhkou handričkou a miernym saponátom.
3. Pred uskladnením sa uistite, že je výrobok chladný a suchý.

CS

## Rychlý návod

# Sendvičový gril XL

KASG100FBK



Více informací najdete v rozšířené příručce online: [ned.is/kasg100fbk](http://ned.is/kasg100fbk)

## Zamýšlené použití

Tento výrobek je určen k přípravě dvou sendvičů najednou.

Tento výrobek je určen výhradně k použití ve vnitřních prostorách.

Grilovací desky nejsou vyjímatelné.

Dohlížejte na děti, aby si s výrobkem nehrály.

Tento výrobek mohou používat děti od 8 let a osoby se sníženými tělesnými, smyslovými nebo duševními schopnostmi nebo s nedostatkem zkušeností a znalostí, pokud jsou pod dohledem, nebo podle pokynů ohledně bezpečného používání výrobku, pokud se seznámí s možnými riziky. Děti by si s výrobkem neměly hrát. Čištění a užitelskou údržbu nesmí vykonávat děti bez dozoru.

Výrobek je určen k použití v domácím prostředí nebo pro typické domácí úkoly, které mohou vykonávat i laické osoby, např. v obchodech, kancelářích a dalších podobných pracovních prostředích, na farmách, klienty v hotelech, motelech a dalších rezidenčních prostorách a/nebo v zařízeních poskytujících ubytování se snídání.

Jakékoli úpravy výrobku mohou ovlivnit jeho bezpečnost, záruku a správné fungování.



## Technické údaje

Produkt	Sendvičový gril XL
Číslo položky	KASG100FBK
Příkon	220-240 V ~ 50/60 Hz
Příkon	900 W

### Hlavní části (obrázek A)

- |                         |                          |
|-------------------------|--------------------------|
| 1 LED ukazatel napájení | 6 Držadlo                |
| 2 Zámek rukojeti        | 7 Horní grilovací deska  |
| 3 Horní kryt            | 8 Spodní grilovací deska |
| 4 Spodní kryt           | 9 Napájecí kabel         |
| 5 LED ukazatel teploty  |                          |

### Bezpečnostní pokyny



Varuje před horkým povrchem. Při styku s kůží může dojít k popálení. Nedotýkejte se.

#### VAROVÁNÍ

- Před instalací či používáním výrobku si nejprve kompletně přečtete pokyny obsažené v tomto dokumentu a ujistěte se, že jim rozumíte. Tento dokument a balení uschovejte pro případné budoucí použití.
- Výrobek používejte pouze tak, jak je popsáno v tomto dokumentu.
- Výrobek nepoužívejte, pokud je jakákoli část poškozená nebo vadná. Poškozený nebo vadný výrobek okamžitě vyměňte.
- Výrobek nesmějí nikdy používat osoby se sníženými fyzickými, smyslovými či mentálními schopnostmi nebo osoby, které neví, jak výrobek obsluhovat.
- Zabraňte pádu výrobku a chraňte jej před nárazy.
- Výrobek a napájecí kabel uchovávejte mimo dosah dětí mladších 8 let.
- Před zapojením do zásuvky zkontrolujte, že zdroj napětí odpovídá požadovanému napětí uvedeném na spodní straně výrobku.
- Umístěte výrobek na stabilní a rovný povrch.
- Ujistěte se, že výrobek může odvádět teplo.
- Je-li výrobek zapnutý, nenechávejte jej nikdy bez dozoru.
- Před připojením do zásuvky výrobek vždy nejprve zavřete.

- Nevystavujte výrobek působení vody ani vlhkosti.
- Servisní zásahy na tomto výrobku smí provádět pouze kvalifikovaný technik údržby, sníží se tak riziko úrazu elektrickým proudem.
- Dojde-li k jakémukoli problému, odpojte výrobek ze sítě a od jiných zařízení.
- Nikdy výrobek neponořujte do vody ani nedávejte do myčky nádobí.
- Pokud je napájecí šňůra poškozená, musí ji vyměnit výrobce, jeho servisní zástupce nebo podobná kvalifikovaná osoba. Jen tak se vyhnete souvisejícím rizikům.
- Napájecí kabel nenechte viset přes okraj stolu ani dotýkat se horkých povrchů.
- Nepokládejte výrobek do blízkosti zdrojů tepla, mohlo by dojít k jeho poškození.
- Před čištěním a údržbou výrobek vypněte a odpojte napájení.
- K čištění také nepoužívejte agresivní chemické čisticí prostředky na bázi amoniaku, kyseliny nebo acetonu.
- Nepřemísťujte výrobek taháním za napájecí kabel.
- Povrch výrobku se během používání zahřívá.
- Nedotýkejte se horkých částí výrobku.
- K zapínání a vypínání výrobku nepoužívejte externí časovače ani systémy dálkového ovládání.
- Při otvírání víka buďte opatrní, může dojít k úniku horké páry.
- Výrobek uchovávejte v dostatečné vzdálenosti od hořlavých předmětů, jako jsou nábytek, záclony a podobně.
- K odstranění jídla nepoužívejte kovové nástroje, protože byste mohli poškodit povrch přístroje.

## Před prvním použitím

1. Odstraňte veškerý obalový materiál.
2. Vyčistěte horní a spodní kryt **A 3 4** vlhkým hadříkem
3. Očistěte desky **A 7 8** houbičkou nebo hadříkem a teplou vodou.
4. Osušte **A 7 8** hadříkem nebo papírovým ubrouskem.

## Použití výrobku

- i** Když se výrobek poprvé zahřívá, může z něj vycházet lehký kouř či zápach. To je však normální a nijak to neovlivňuje bezpečnost výrobku.
1. Zapojte napájecí kabel **A 9** do stěnové zásuvky.
  - i** LED ukazatel napájení **A 1** se rozsvítí červeně, což značí, že je napájení je zapnuto.

- i** LED ukazatel napájení **A 5** se rozsvítí zeleně, což značí, že se výrobek zahřívá. Jakmile je výrobek připravený k použití **A 5** zhasne.
2. Odjistěte zámek rukojeti **A 2** a nadzvedněte horní kryt **A 3** horní rukojetí **A 6**.
  3. Mírně namažte spodní grilovací desku **A 8** jedlým olejem.
  4. Položte sendvič na **A 8** a zavřete **A 3** pomocí **A 6**.
  5. Zavřete **A 2**.
- A** Při otvírání **A 3** buďte opatrní, může dojít k úniku horké páry.
6. Nechte zapéct po dobu cca 4-8 minut. Jakmile je sendvič hotový, otevřete **A 3** a vyjměte sendvič ven plastovou či dřevěnou obracečkou.
  7. Pokud chcete připravit více kousků, zopakujte kroky 4-7.
  8. Po použití odpojte **A 9**.

## Čištění a uskladnění

1. Odpojte výrobek ze zásuvky a nechte jej vychladnout.
2. Zbytky oleje vyčistěte papírovou utěrkou, vymeťte drobky ze spár a otřete **A 7** **8** vlhkým hadříkem a jemným prostředkem na nádobí.
3. Před skladováním se ujistěte, že je výrobek úplně vychladnutý a suchý.

## RO Ghid rapid de inițiere

## Grătar prăjitor de sandviciuri XL

KASG100FBK



Pentru informații suplimentare, consultați manualul extins, disponibil online: [ned.is/kasg100fbk](http://ned.is/kasg100fbk)

## Utilizare preconizată

Acest produs este destinat prăjirii a maxim două sandviciuri în același timp. Produsul este destinat exclusiv pentru utilizare în interior.

Plăcile grătarului nu sunt mobile.

Copiii trebuie supravegheați pentru a vă asigura că nu se joacă cu produsul. Acest produs poate fi utilizat de copiii cu vârsta peste 8 ani și de persoanele cu capacități fizice, senzoriale sau mentale reduse sau fără experiență și fără cunoștințe dacă acestea sunt supravegheate sau instruite cu privire la utilizarea produsului într-un mod sigur și înțeleg pericolele implicate. Copii nu trebuie să se joace cu produsul. Curățarea și întreținerea de către utilizator nu trebuie să fie efectuate de copii fără supraveghere.

Produsul este destinat utilizării în gospodării, pentru funcții gospodărești obișnuite și poate fi folosit de asemenea de către utilizatori care nu au nivel de expert pentru funcții gospodărești obișnuite, de exemplu: magazine, birouri sau alte medii de lucru similare, ferme, de către clienții hotelurilor, motelurilor și altor medii de tip rezidențial și/sau în medii de tip cazare și mic dejun.

Orice modificare a produsului poate avea consecințe pentru siguranța, garanția și funcționarea corectă a produsului.

## Specificații

Produs	Grătar prăjit de sandviciuri XL
Numărul articolului	KASG100FBK
Energie electrică de intrare	220-240 V ~ 50/60 Hz
Consum de electricitate	900 W

## Piese principale (imagine A)

- |                               |                                 |
|-------------------------------|---------------------------------|
| 1 LED indicator de putere     | 6 Mâner                         |
| 2 Dispozitiv de blocare mâner | 7 Placa superioară a grătarului |
| 3 Carcasă superioară          | 8 Placa inferioară a grătarului |
| 4 Carcasă inferioară          | 9 Cablu electric                |
| 5 LED indicator de căldură    |                                 |

## Instrucțiuni de siguranță



Indicație pentru o suprafață fierbinte. Contactul poate produce arsuri. Nu atingeți.

### AVERTISMENT

- Asigurați-vă că ați citit complet și că ați înțeles instrucțiunile din acest document înainte de a instala sau utiliza produsul. Păstrați ambalajul și acest document pentru a le consulta ulterior.
- Folosiți produsul exclusiv conform descrierii din acest document.
- Nu folosiți produsul dacă o piesă este deteriorată sau defectă. Înlocuiți imediat produsul deteriorat sau defect.
- Nu lăsați să folosească produsul persoanele cu capacități fizice, senzoriale sau mentale sau cărora le lipsesc experiența și cunoștințele asupra modului de operare.

- Nu lăsați produsul să cadă și evitați ciocnirile elastice.
- Nu lăsați produsul și cablul electric la îndemâna copiilor cu vârsta mai mică de 8 ani.
- Înainte de conectarea la o priză electrică, verificați dacă tensiunea de alimentare corespunde cu tensiunea imprimată pe partea de jos a produsului.
- Așezați produsul pe o suprafață stabilă și plană.
- Asigurați-vă că produsul își poate disipa căldura.
- Nu lăsați produsul nesupravegheat când este pornit.
- Închideți întotdeauna produsul înainte de a-l conecta la priză.
- Nu expuneți produsul la apă sau umezeală.
- Service-ul asupra acestui produs poate fi realizat doar de către un tehnician calificat pentru întreținere, pentru a reduce riscul de electrocutare.
- Deconectați produsul de la sursa electrică și de la alte echipamente în cazul în care apar probleme.
- Nu scufundați niciodată produsul în apă și nu îl puneți într-o mașină de spălat vase.
- În cazul în care cablul electric este deteriorat, acesta trebuie înlocuit de către producător, agentul său de service sau persoane cu calificări similare, pentru evitarea situațiilor periculoase.
- Nu lăsați cablul să atârne peste marginea mesei sau a blatului de bucătărie și nici să atingă suprafețe fierbinți.
- Nu așezați produsul în apropierea surselor de căldură, astfel puteți deteriora produsul.
- Înainte de curățare și întreținere, opriți produsul și deconectați alimentarea.
- Nu folosiți agenți chimici agresivi, de exemplu amoniac, acid sau acetonă la curățarea produsului.
- Nu deplasați produsul trăgând de cablul electric.
- Suprafețele produsului devin fierbinți în timpul utilizării.
- Nu atingeți direct părțile fierbinți ale produsului.
- Nu folosiți temporizatoare externe sau sisteme externe de telecomandă pentru pornirea sau oprirea produsului.
- Aveți grijă la deschiderea capacului, poate ieși abur fierbinte.
- Țineți produsul la distanță față de obiectele inflamabile, de exemplu mobilier, perdele sau alte obiecte similare.
- Pentru a evita deteriorarea stratului de acoperire, nu folosiți instrumente din metal pentru a scoate mâncarea.

## Înainte de prima utilizare

1. Îndepărtați toate ambalajele.
2. Curățați carcasa superioară și inferioară **A 3 4** cu o cârpă umedă
3. Curățați plăcile grătarului **A 7 8** cu un burete sau cu o lavetă și apă caldă.
4. Uscați **A 7 8** cu o lavetă sau cu un prosop de hârtie.

## Utilizarea produsului

**i** Atunci când produsul se încălzește pentru prima dată, poate scoate puțin fum sau miros. Acest lucru este normal și nu afectează siguranța produsului.

1. Conectați cablul electric **A 9** la priza electrică.
- i** LED-ul indicatorului de alimentare electrică **A 1** se aprinde în roșu pentru a arăta că alimentarea este pornită.

**i** LED-ul indicatorului de încălzire **A 5** se aprinde în verde pentru semnala că produsul preîncălzește.

**A 5** se oprește când produsul este pregătit pentru a fi folosit.

2. Deblocați mânerul **A 2** și ridicați carcasa superioară **A 3** cu mânerul superior **A 6**.
3. Ungeți placa inferioară a grătarului cu puțin **A 8** ulei comestibil.
4. Puneți sandviciul pe **A 8** și închideți **A 3** cu **A 6**.
5. Blocați **A 2**.

**⚠** Aveți grijă la deschiderea **A 3**, poate ieși abur fierbinte.

6. Lăsați să se prepare aproximativ 4-8 minute, și când este gata, deschideți **A 3** și scoateți sandviciul cu ajutorul unei spatule din plastic sau din lemn.
7. Pentru a prepara mai multe produse, repetați etapele 4-7.
8. După utilizare, scoateți din priză **A 9**.

## Curățare și depozitare

1. Deconectați produsul de la priză și lăsați-l să se răcească.
2. Curățați uleiul în exces absorbind cu un prosop de hârtie uscat, îndepărtați cu peria firimiturile din caneluri și ștergeți **A 7 8** cu o lavetă umedă și săpun neutru.
3. Asigurați-vă că produsul este rece și uscat înainte de depozitare.



